



CADSOFTTOOLS®
Inventory14

	3
.....	3
.....	6
.....	9
.....	10
.....	16
.....	17
I.	21
.....	22
.....	24
.....	32
.....	48
.....	53
.....	56
.....	64
.....	69
.....	70
II.	71
.....	75
« »	77
« »	80
.....	81
.....	82
	83
Inventory 14.....	83
Inventory 14.....	88
.....	88

Начало работы

Inventory -

Inventory,

- _____
- _____
- _____
- _____
- _____
- _____

I. _____

II. _____

— 1(— —) : Documents\Inventory 14\Samples\
).dxf.

1

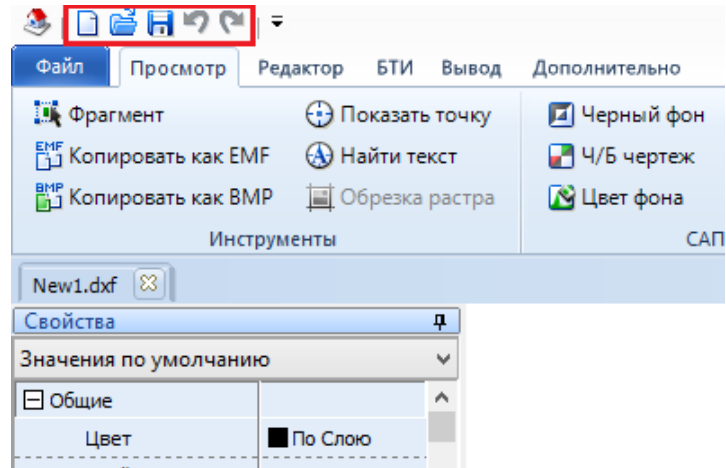

Ctrl+N.

Meters.dxt

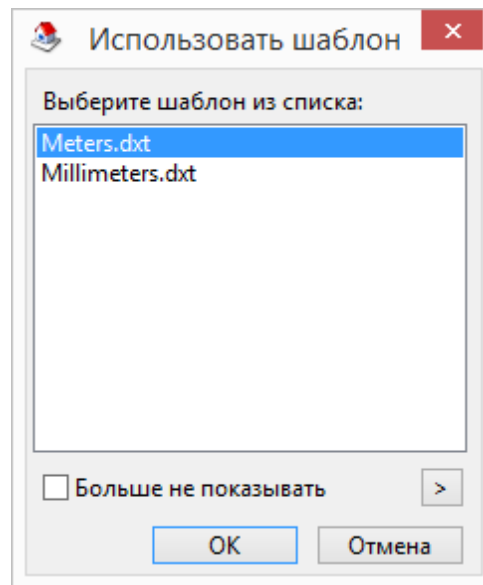

Ctrl+Shift+F11.



Windows

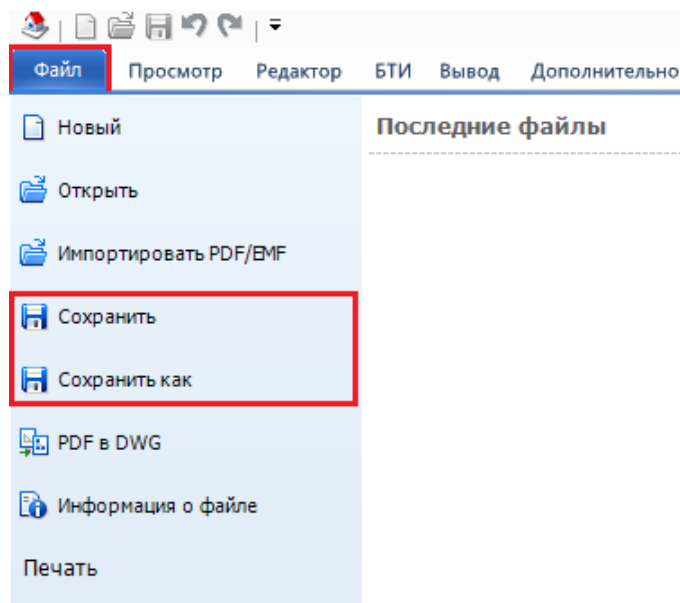
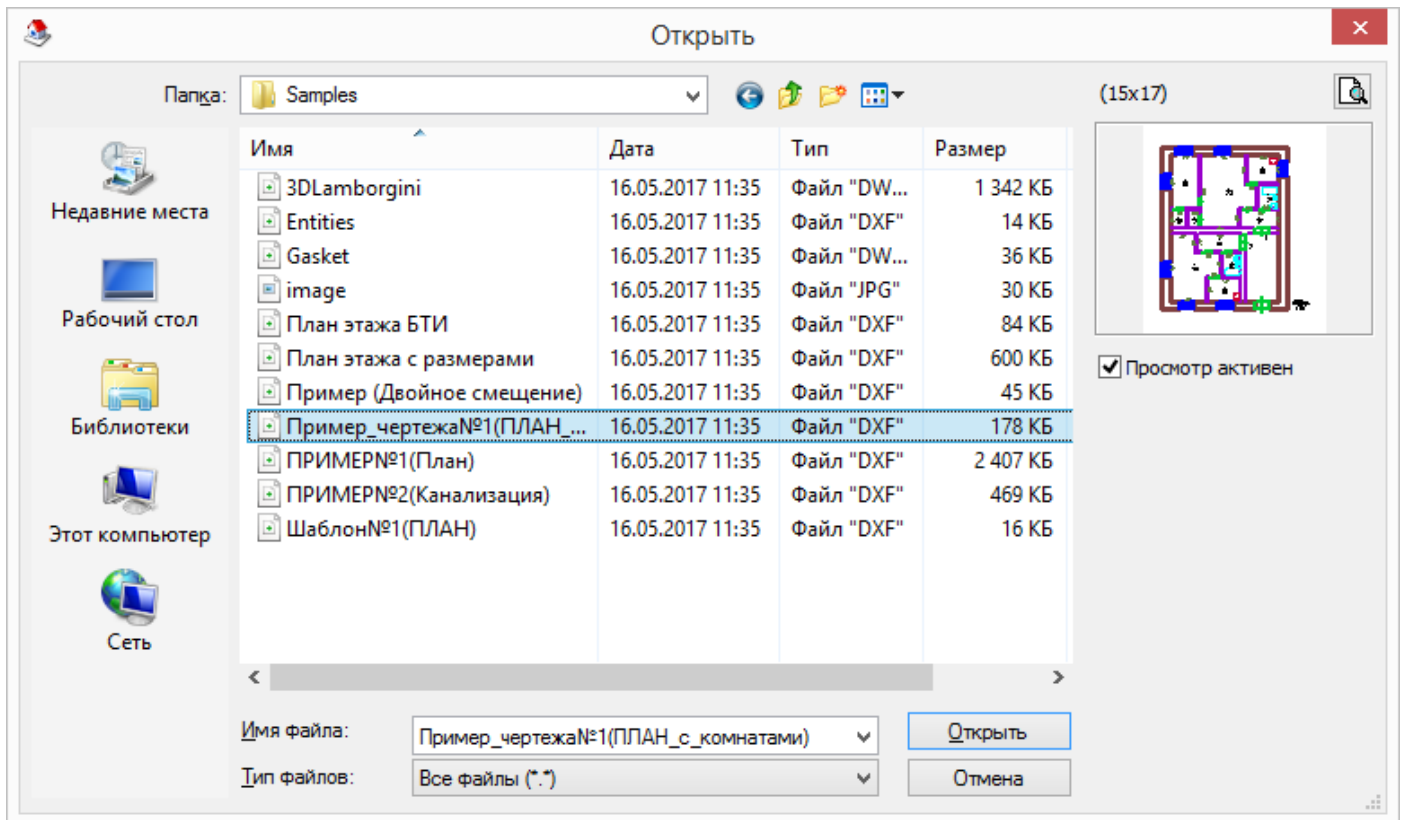

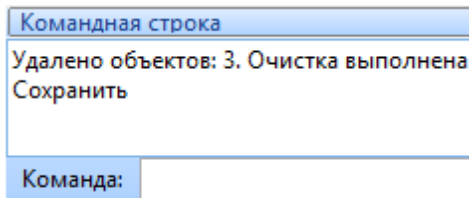
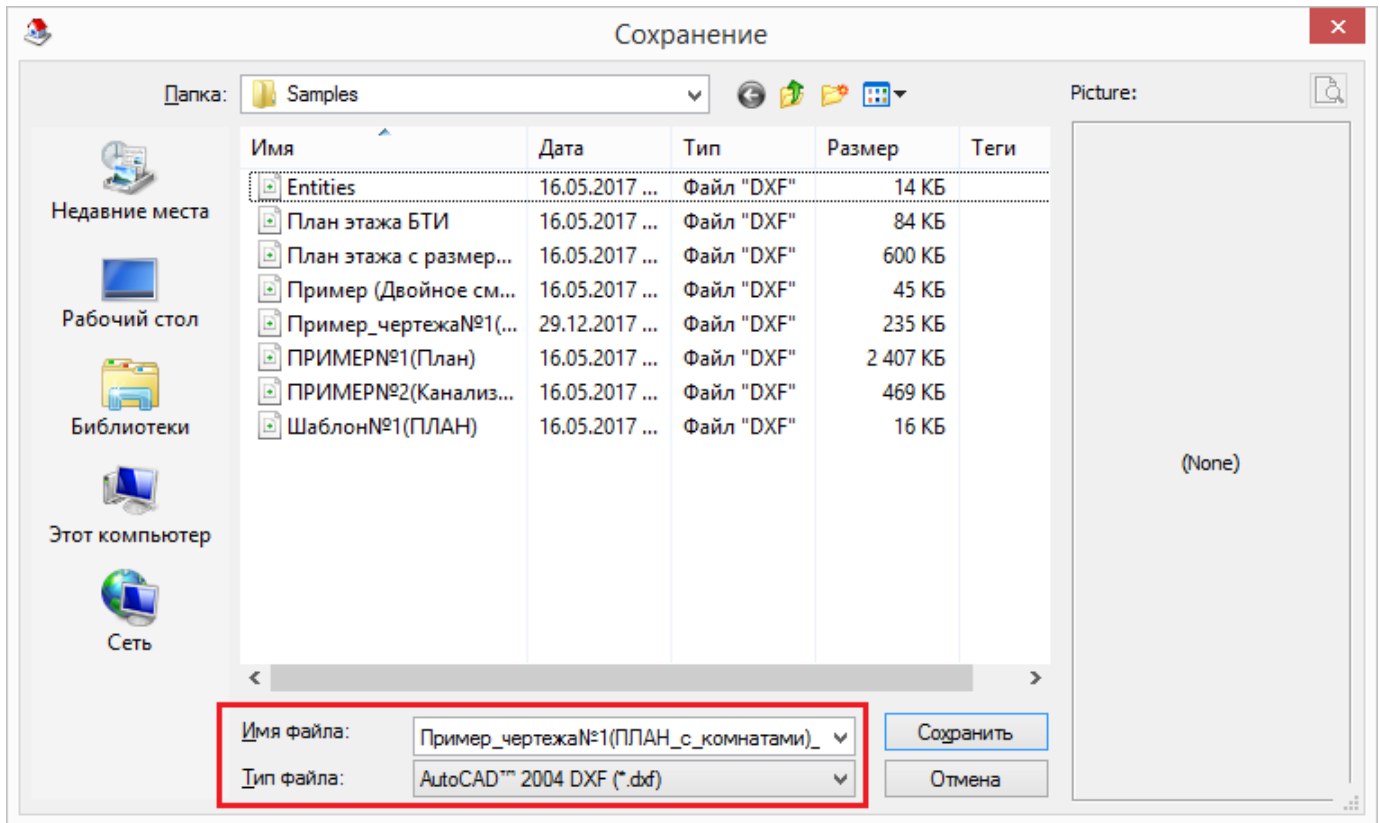

-
-

0,510

- 1.
- 2.



" "

()

	" 1",
	"DEFPOINTS", "0", Ctrl+Z.

"0",

- 1.

" "



-
-
-



" "

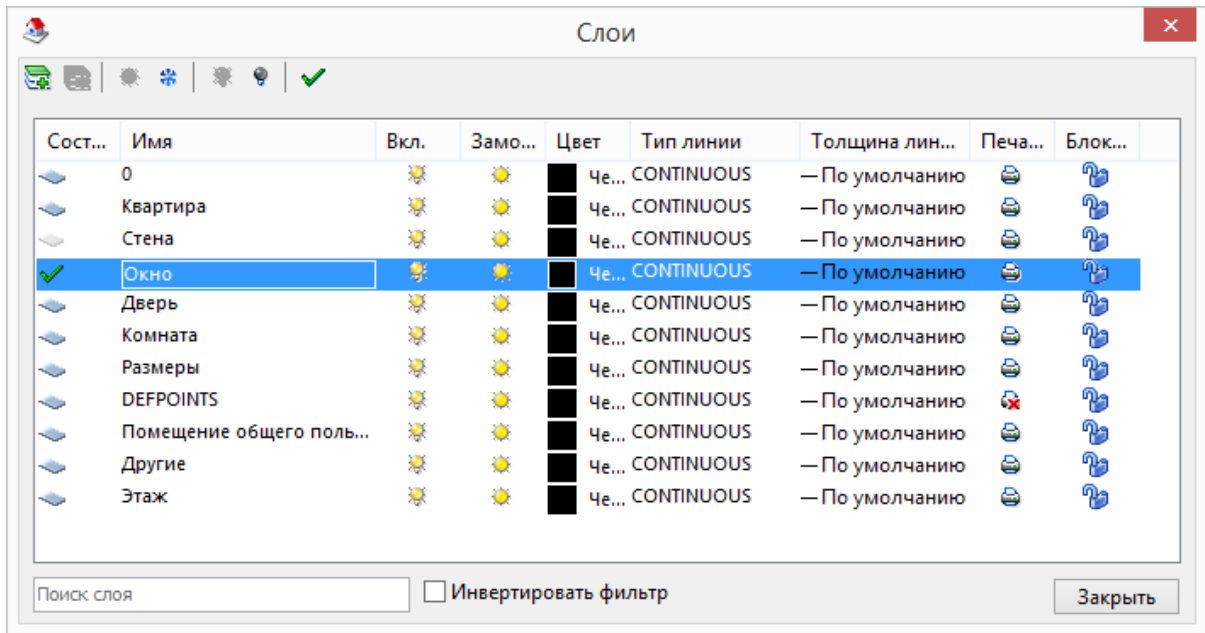

2.

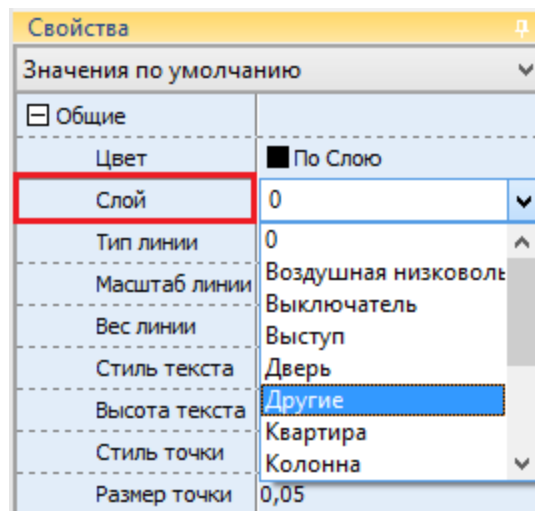
Esc,**Esc**

3

" " "Meters.dxt"

1.

- " "
- " "
- "10";
- Tab
- Tab;
- X: 59,0423
- Y: 117,7570
- Длина: 10,0000
- Угол: 0,0000
- "0"
- Tab;
- Enter.
- " " "10"
- "1,2".

2.

- " " "1,8"
- 2,600
- "1,8";
- Tab

10

Tab;



X:	57,2423
Y:	117,7570
Длина:	1,8000
Угол:	180,0000

Enter.

2,6

4

" : Documents\Inventory 14\Samples () .dxf

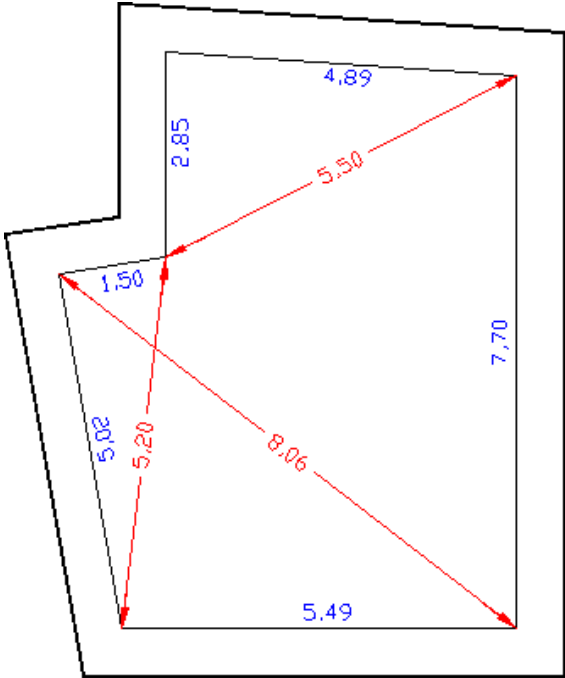

1.

Ctrl+Shift+F11.

2.

3.

4.

5.



Meters.dxt

Alt+T.

1

-
-
-
-
-
-
-
-

0,650



Tab

"5,49";

Tab;

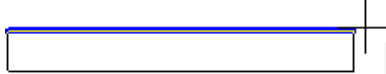

X:	74,1492
Y:	52,5981
Длина:	5,4900
Угол:	0,0000

Enter,

2

-
-

":

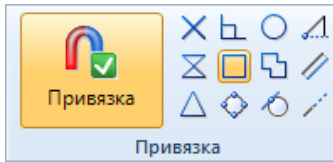

0,650



1 (.1).

- 1 (.2);
- " 1" " 2" 0,650;

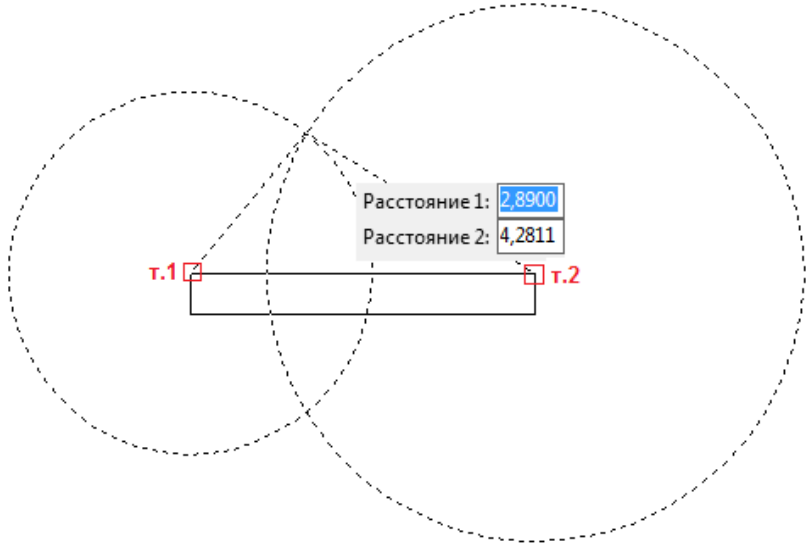

- 1 = "5,02", Tab;
- 2 = "8,06", Tab;
- Enter,
- >
- 1

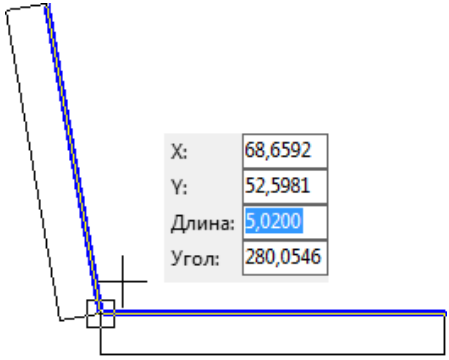

3

- 0,650 ;
- ;

2 (.1);

1 2 (.2);

1 = "1,5",

2 = "5,2",

Tab;

Tab;

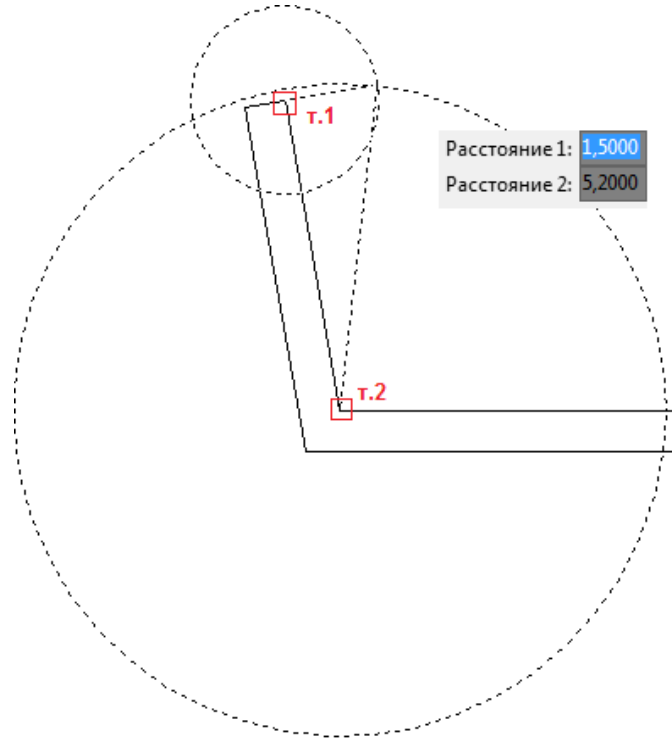

Enter,

> ;

2

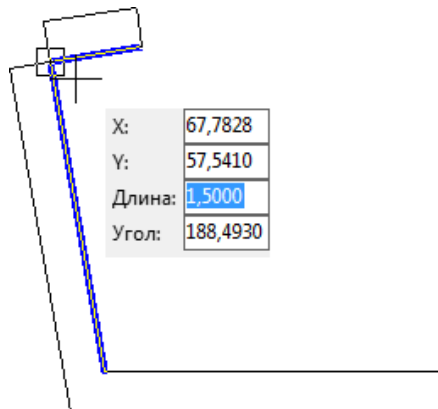

4

0,650

-
-
-
-

;

3 (.1).

;

1

(.2);

:

1 = "5,5",

Tab;

2 = "7,7",

Tab;

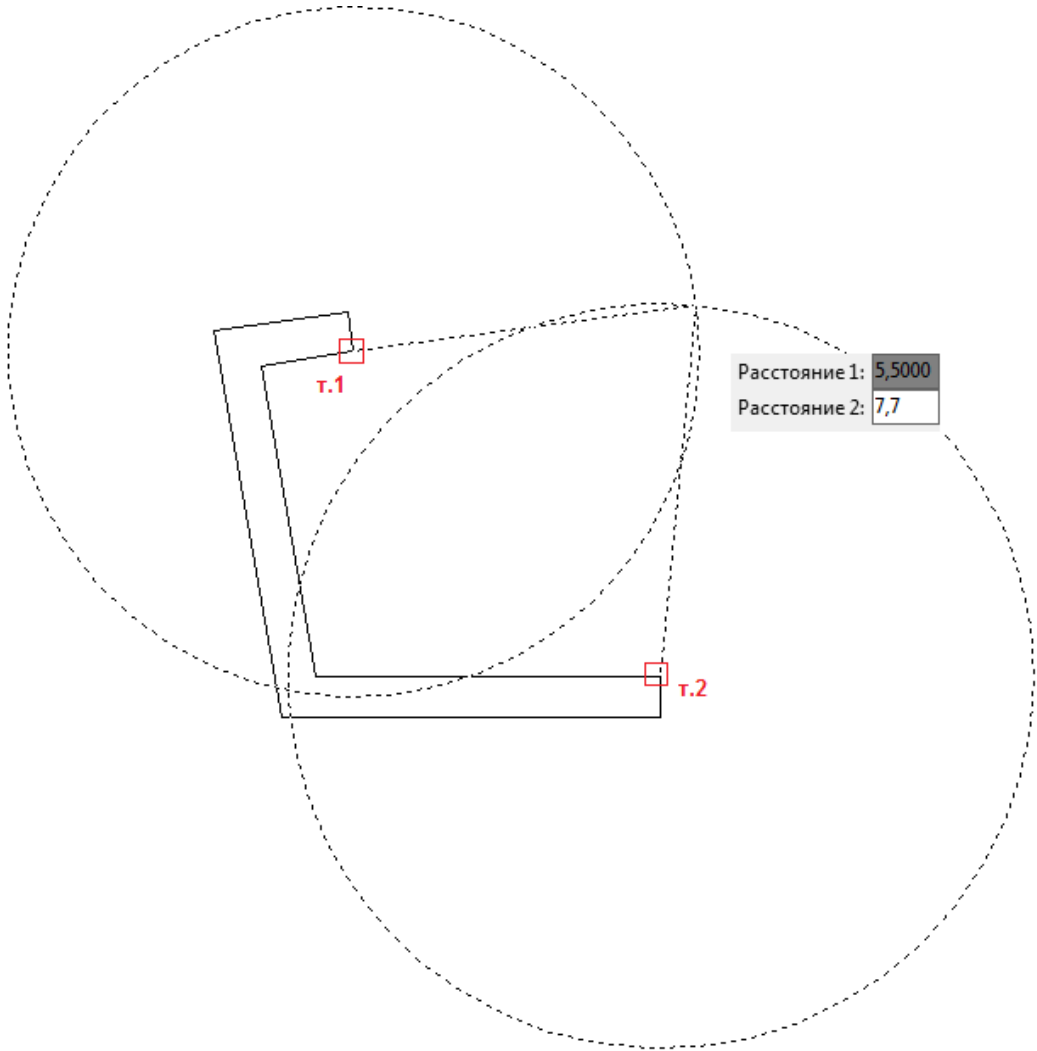

-
-
-

Enter,

;

>

;

1

5

-
-

"

"

0,650

;

;

- 3, (.1);
- 4 (.2);
- :

1 = "2,85", *Tab;*
2 = "4,89", *Tab;*

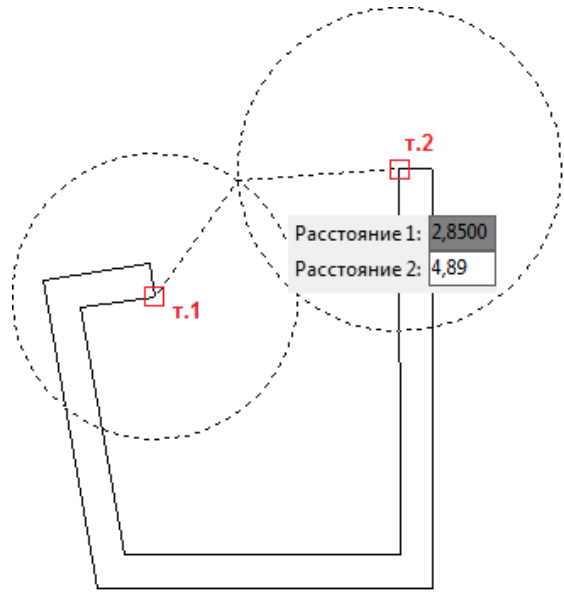

- *Enter,* ;
- > ;
- 3
- 6 " " 0,650 ;
- (.1);
- 5
- > *Ctrl;*

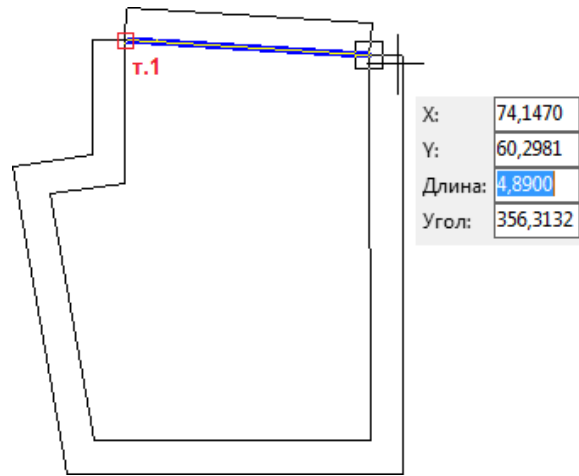

4.

5

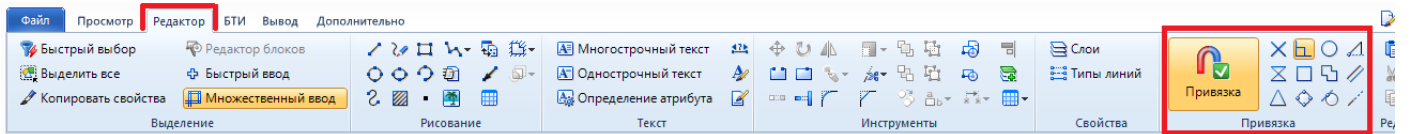
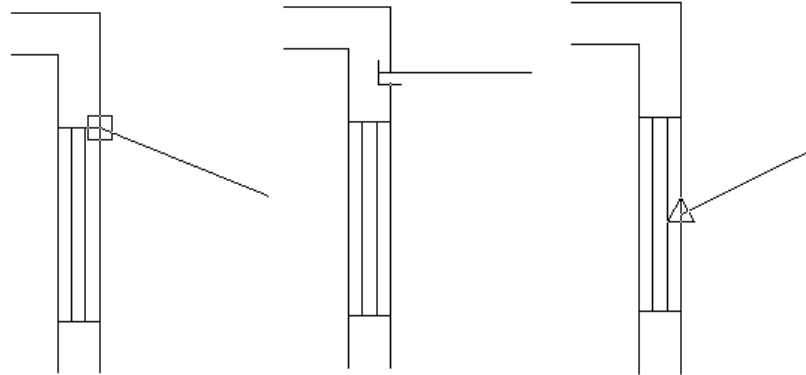

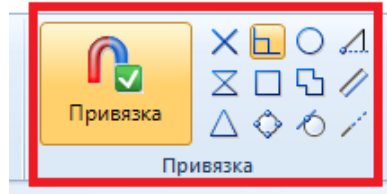

Inventory

6

Alt+T(E).

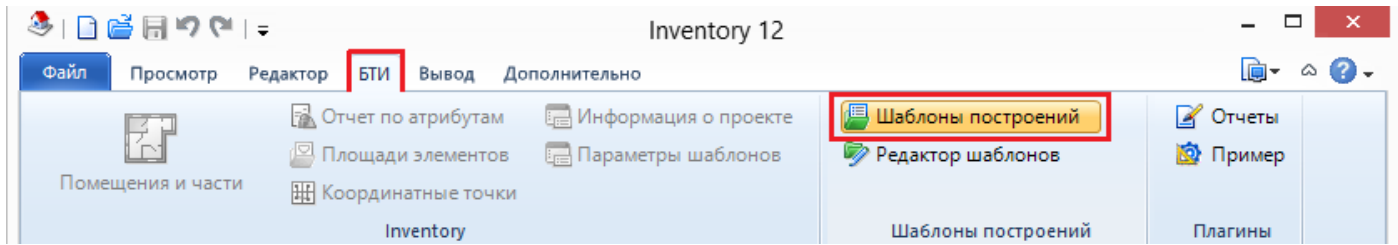

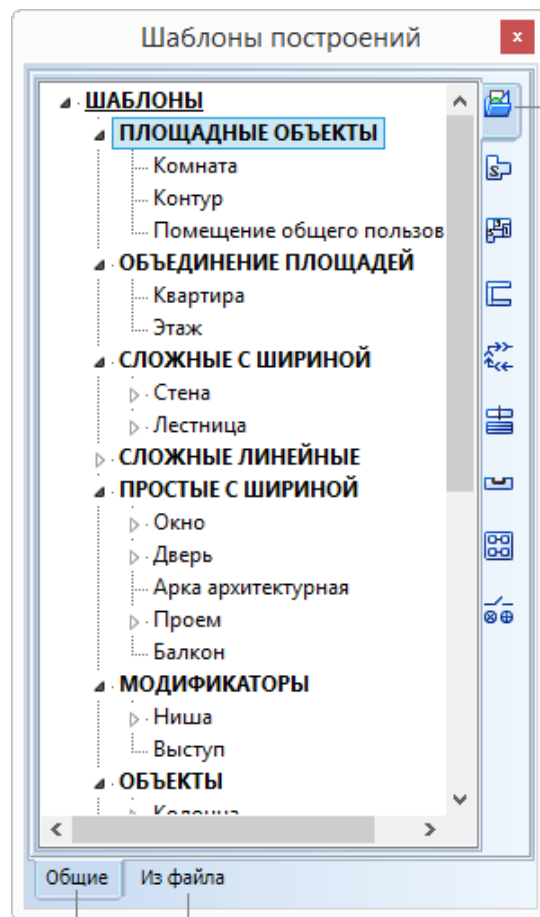

Классы шаблонов

Нажмите соответствующую иконку для показа шаблонов построений только выбранного класса

Переключение по вкладкам

Показ шаблонов построений из указанного файла (по умолчанию Classes.dxf) или шаблонов, используемых в текущем чертеже

1.

2.

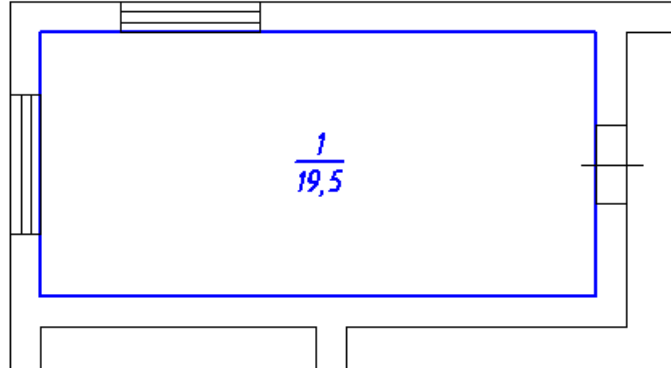

Свойства площади

Площадь Свойства Метка

Вид

Значение

Площадь

Контурная рамка

Свойства

Стиль GOST

Цвет По Блоку

Высота текста 0,25

Смещение 0,0625

OK Отмена

- 1.
- 2.

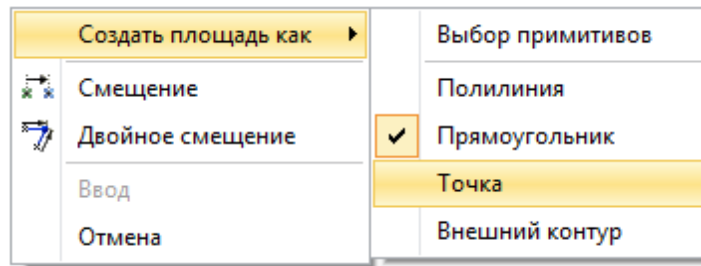

3.

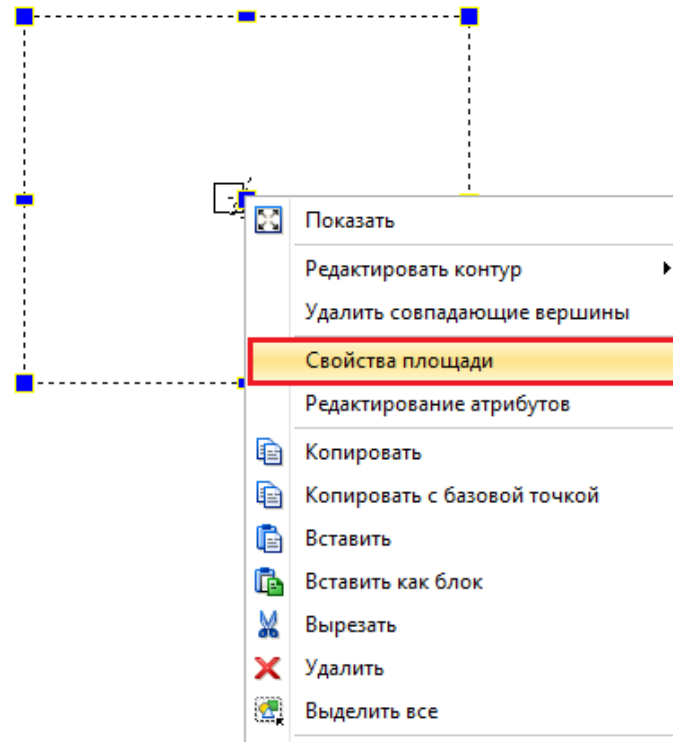

1 2.

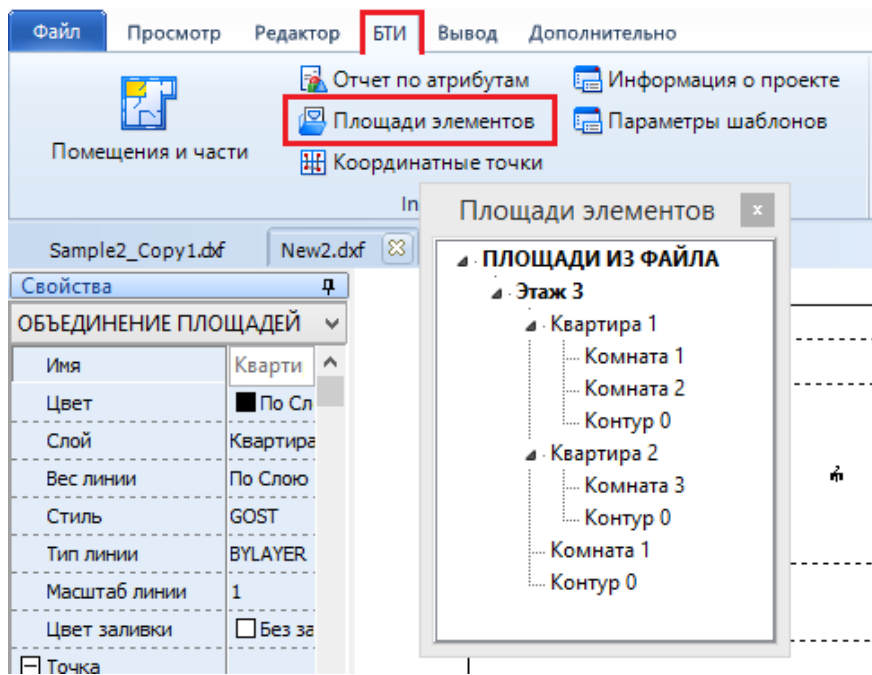
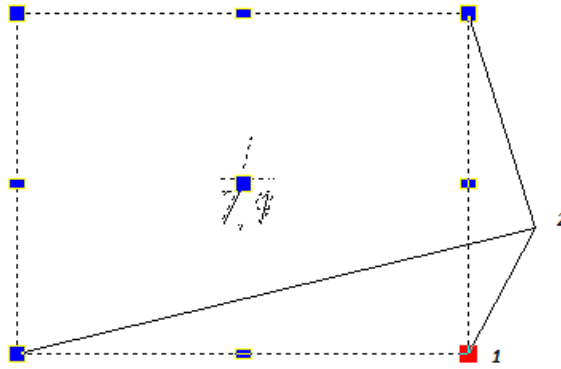

I. Создание поэтажного плана

1. _____
2. _____
3. _____
4. _____

- 5. _____
- 6. _____
- 7. _____
- 8. _____
- 9. _____

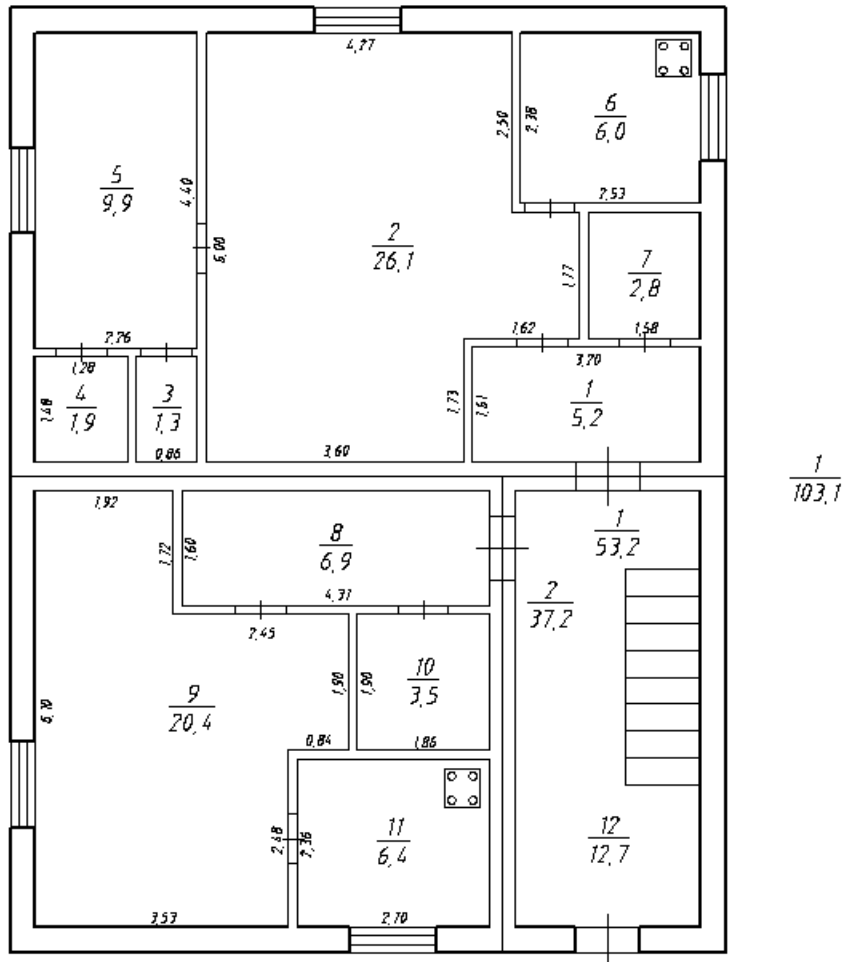

1

1.

F8.

2.

-  , 
- **F9,**
- :

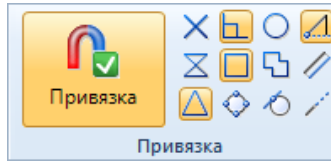

Inventory 14.

- 3. "  ,

Alt+T.

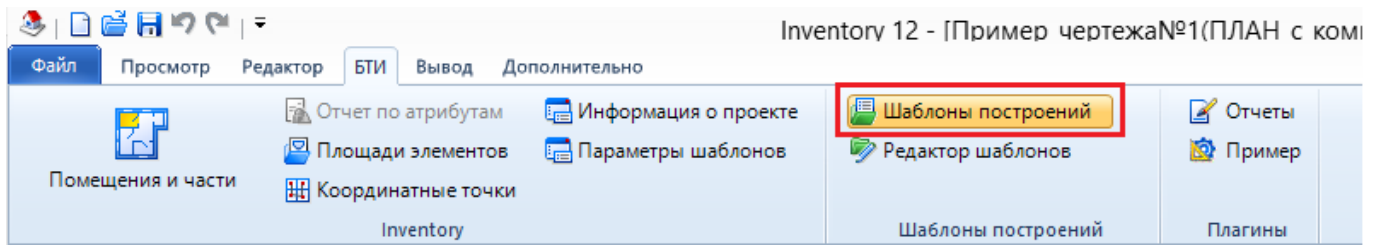

4.

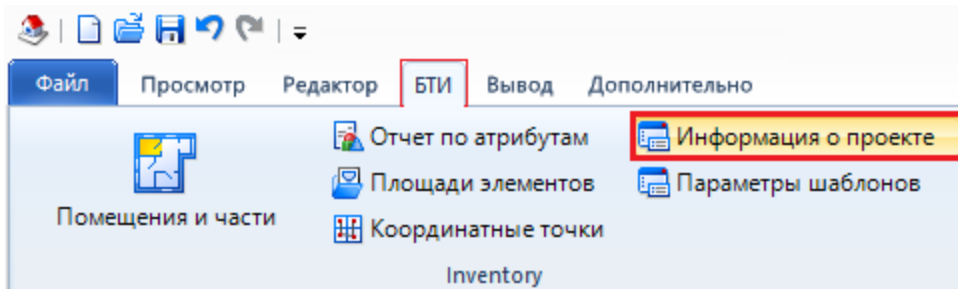

Информация о проекте

Тип объекта учета	Квартира
Адрес (местоположение) объекта	
Инвентарный номер	
Кадастровый номер	
Кадастровый квартал	
ФИО заказчика	
Дата внесения сведений в реестр	13.12.2017
Паспорт составлен по состоянию на	
Кадастровый инженер	
Название организации	
ФИО кадастрового инженера	
№ квалификационного аттестата	
Контактный телефон	
E-mail	
Адрес	

Обновить ОК Отмена

, E-mail,

2

0,350.

1.

0,350

- ▲ СЛОЖНЫЕ С ШИРИНОЙ
 - ▲ Лестница
 - ... Лестница рш
 - ▲ Стена
 - ▲ Стена БЕЗ ЗАЛИВКИ
 - ... Стена 0,650
 - ... Стена 0,520
 - ... Стена 0,430
 - ... Стена 0,410
 - ... Стена 0,390
 - ... Стена 0,350
 - ... Стена 0,220
 - ... Стена 0,210

2.



Редактор

Быстрый выбор	Редактор блоков
Выделить все	Быстрый ввод
Копировать свойства	Множественный ввод

Выделение

3.

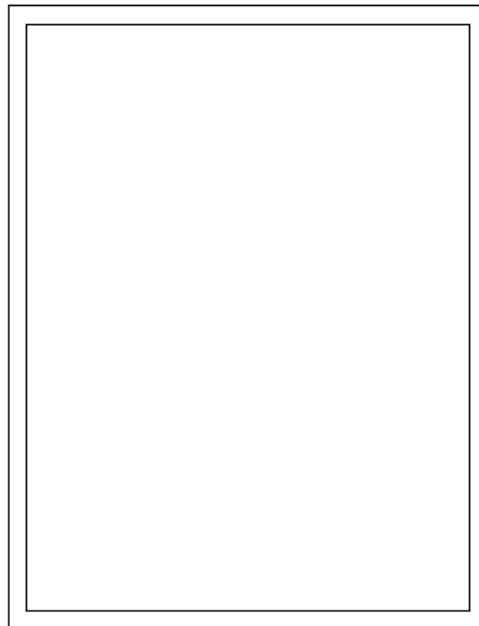

4.

•

•

:



X	2,9395
Y	0,0000
Длина	2,9395
Угол	0,0000

- *Ctrl* ()
-) ()
- *Tab* "10";
- ; *Tab.*
- *Enter,*
- , *Esc;*
- "13,2". *Enter, Tab*



X	10,0000
Y	-13,2000
Длина	13,2000
Угол	270,0000

(,) , 1. , 2. ,

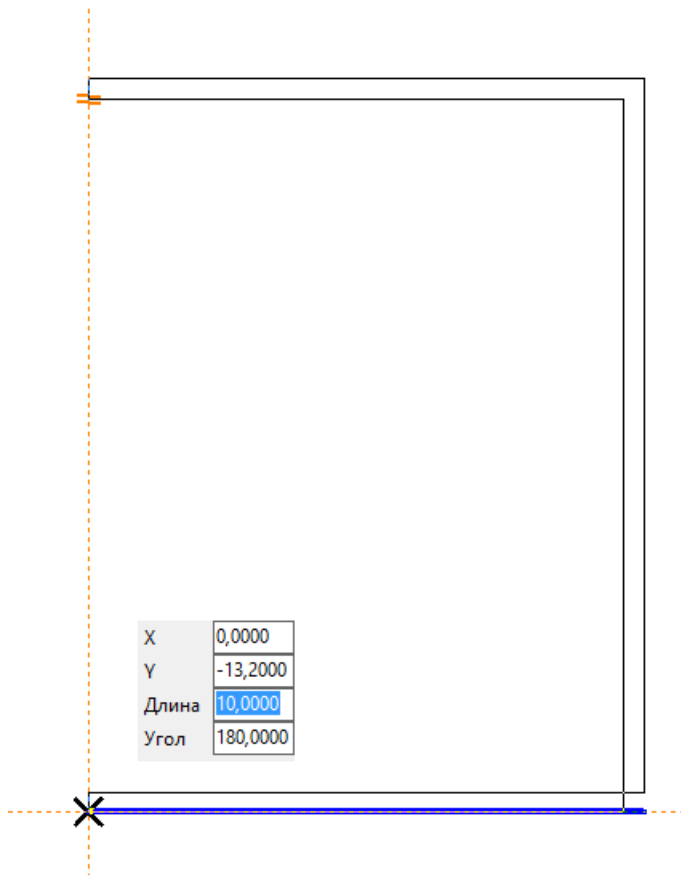
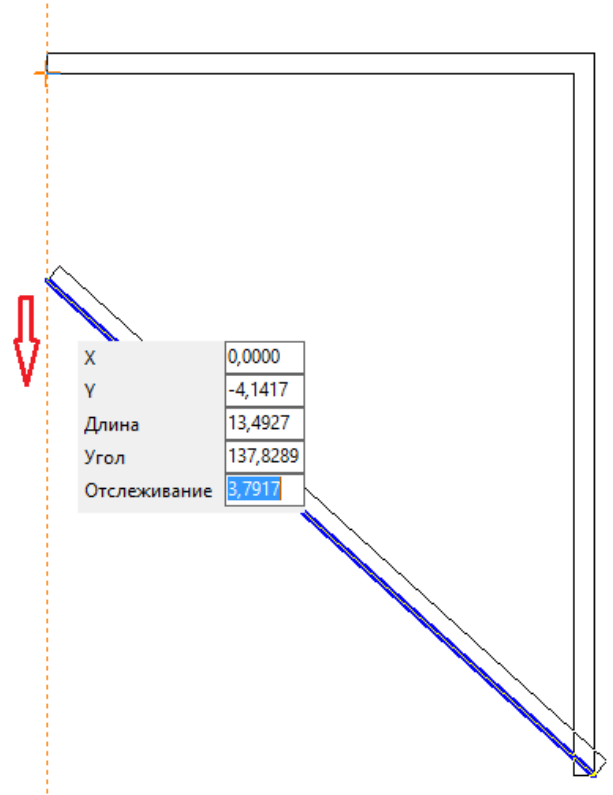
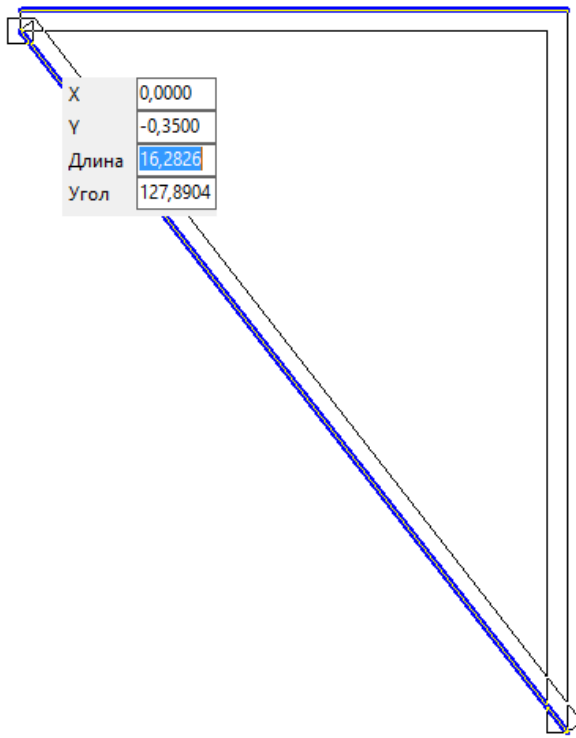

Esc

1.

Esc

5.

6.



Ctrl+A(),

Ctrl,

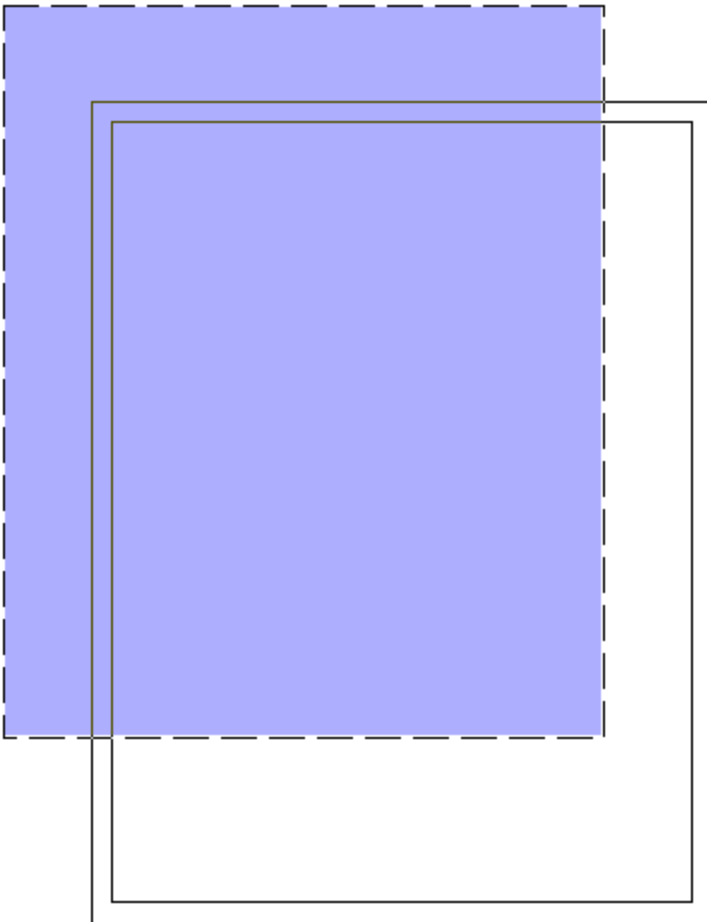

Свойства	
СЛОЖНЫЕ С ШИРИНОЙ (4)	
Имя	Стена 0,350
Цвет	По Слою
Слой	По Слою
Вес линии	По Блоку
Стиль	Черный/белый
Режим вырезания	Красный
Ось	Желтый
Тип торца 1	Зеленый
Тип торца 2	Голубой
Угол	Синий
Длина	*РАЗНЫЕ*
Ширина	0,35
Количество сегмен	0
Сегменты по длине	<input type="checkbox"/>
Длина сегмента	0
<input type="checkbox"/> Точка 1	
X	*РАЗНЫЕ*
Y	*РАЗНЫЕ*

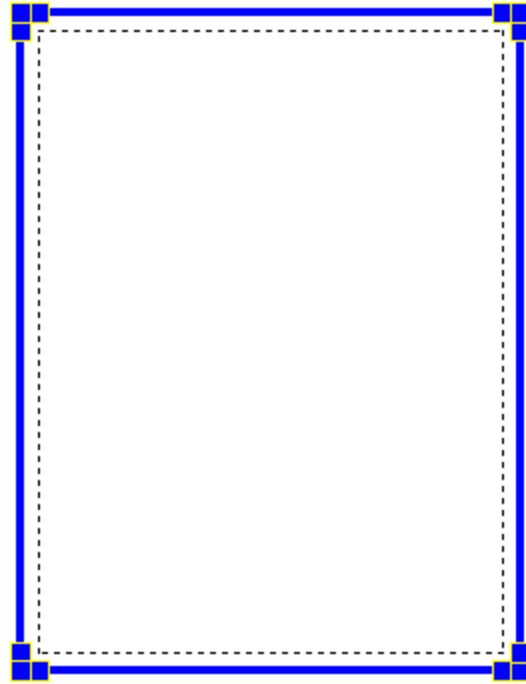

0,35

Свойства	
СЛОЖНЫЕ С ШИРИНОЙ (4)	
Имя	Стена 0,650
Цвет	Красный
Слой	Стена
Вес линии	По Слою
Стиль	0,20 MM
Режим вырезания	0,25 MM
Ось	0,30 MM
Тип торца 1	0,35 MM
Тип торца 2	0,40 MM
Угол	0,50 MM
Длина	0,53 MM
Ширина	0,60 MM
Количество сегментов	*РАЗНЫЕ*
Сегменты по длине	0,65
Длина сегмента	0
Точка 1	<input type="checkbox"/>
X	0

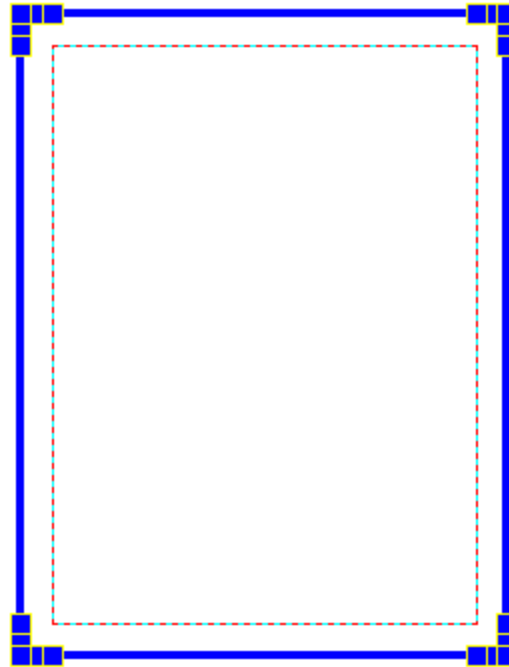

Свойства	
СЛОЖНЫЕ С ШИРИНОЙ	
Имя	Стена 0,430
Цвет	По Слою
Слой	Стена
Вес линии	По Слою
Стиль	GOST
Режим вырезания	Высокий
Ось	Низкий
Тип торца 1	Средний
Тип торца 2	Высокий
	нет

3

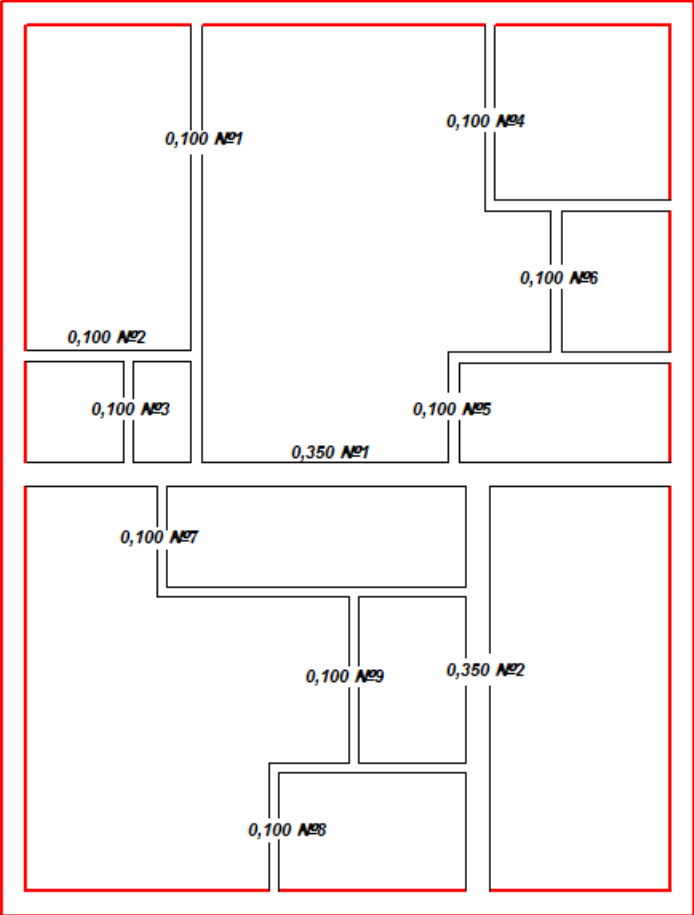

0,350.

0,120
0,100.

0,090.

0,100.

- 1.
- 2.

0,100

0,350 1:

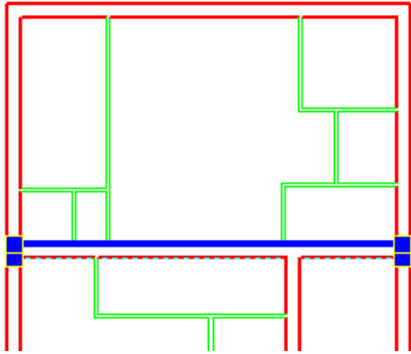

1. " "

0,350

2.

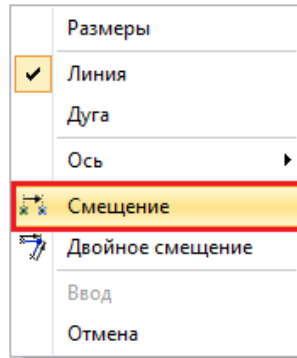

3.

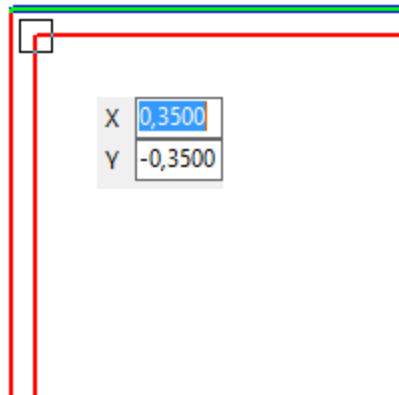

4.

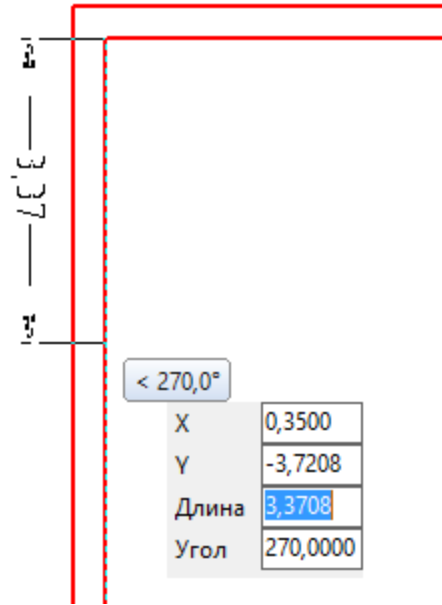

5. Tab, "6".
6. Enter.
- 7.
8. (,) :



9. Esc

0,350 2.

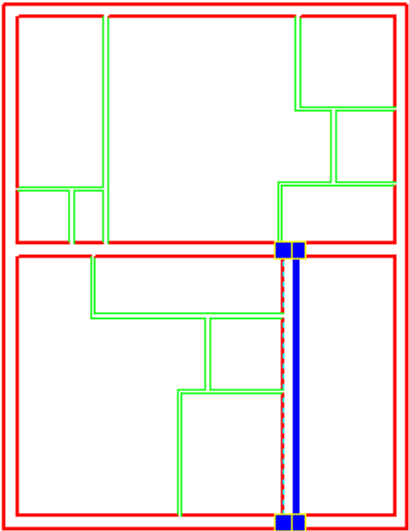

1.



0,350.

2.

3.

0,350 1

()

4.

0,390 1

5.

6.

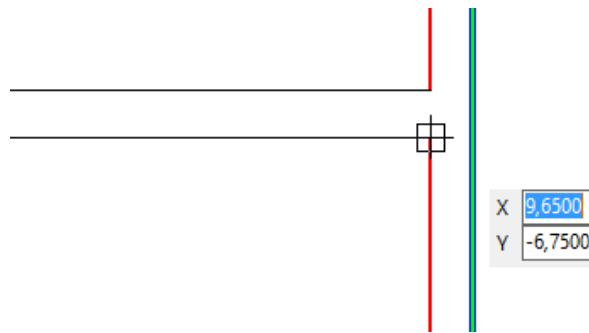

2,6

Tab.

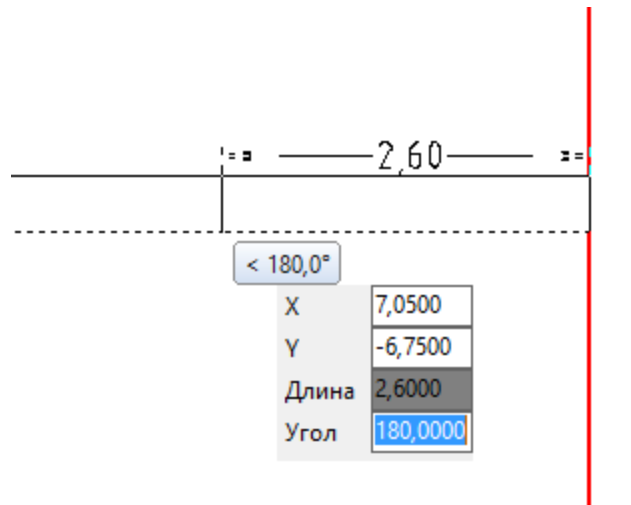

7.

Enter,

8. C

9.

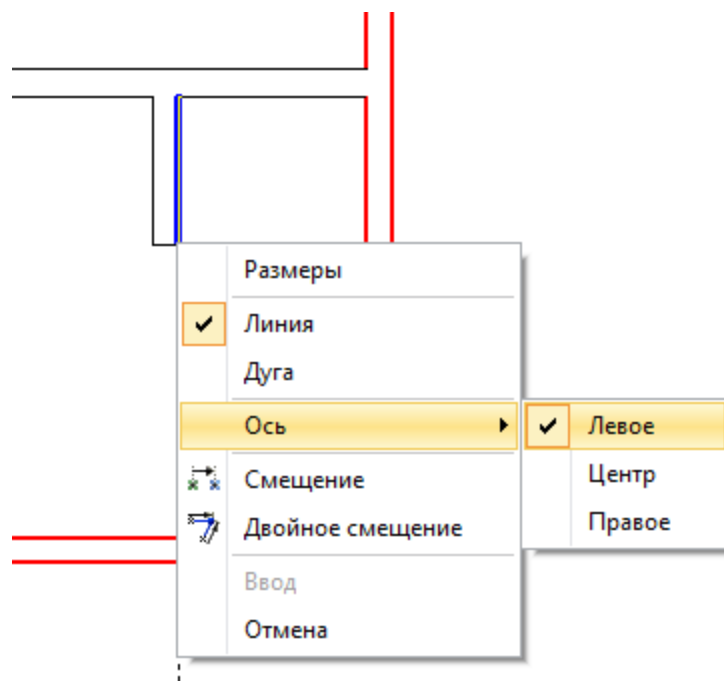

10.

11.

Esc

12.

-0,35.

0,100.

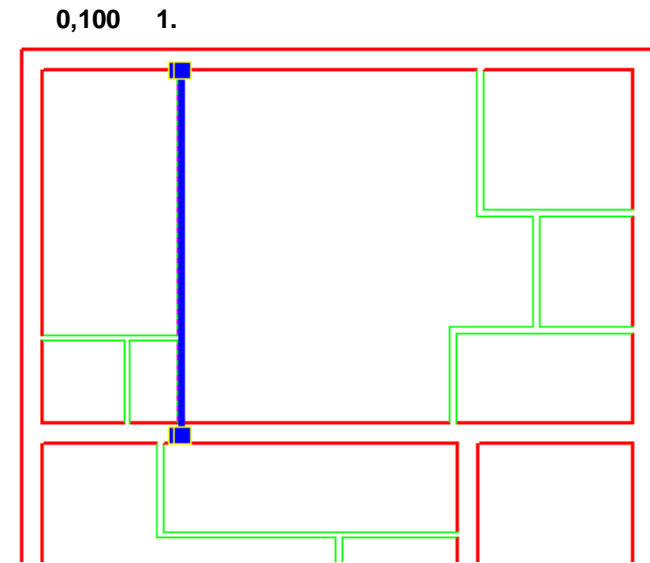

- 1.
- 2.
- 3.
- 4.

0,120

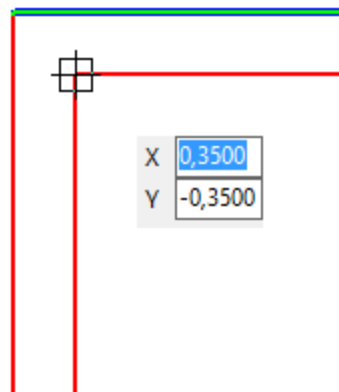

- 5.
- 6.

2,38.

Tab:

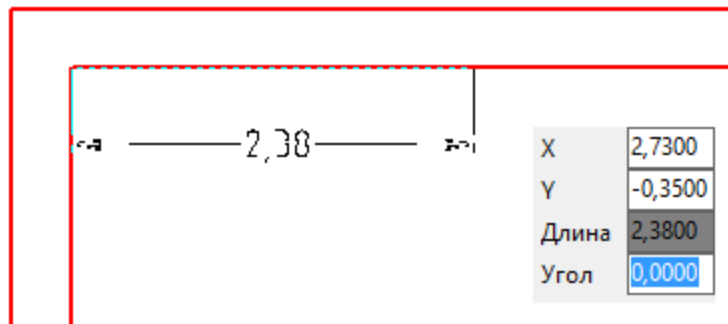

- 7. , Enter.
- 8. Ctrl.
- 9. 0,350 1. (
- 10. Esc, ;
- 11. .

0,100 2

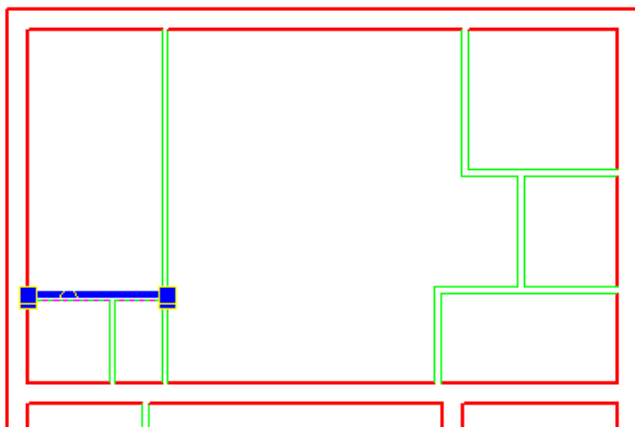

- 1. 0,100
- 2.
- 3.
- 4.

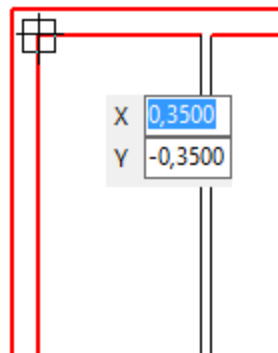

- 5. Enter. 4,4,

- 6.
- 7.
- 8.

() 0,100 1.

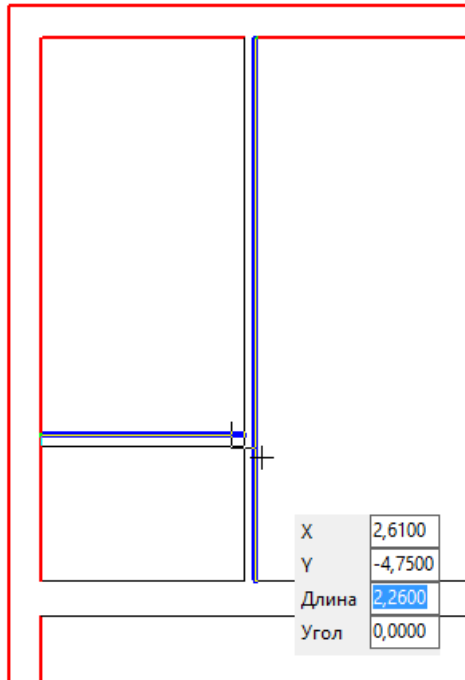

Esc

0,100 3

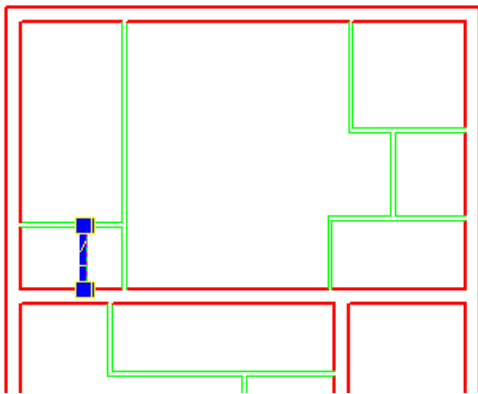

- 1. 0,120
- 2.
- 3. 0,100 2:

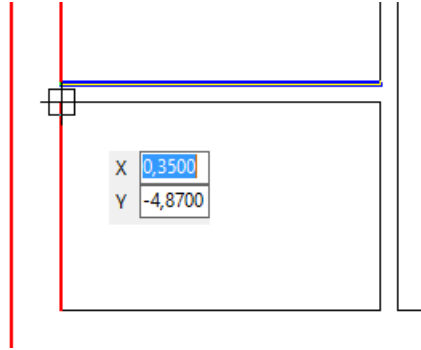

4.

5.

6.

7.

Ctrl.

8.

0,350 1

9.

Esc

1,4.

Enter.

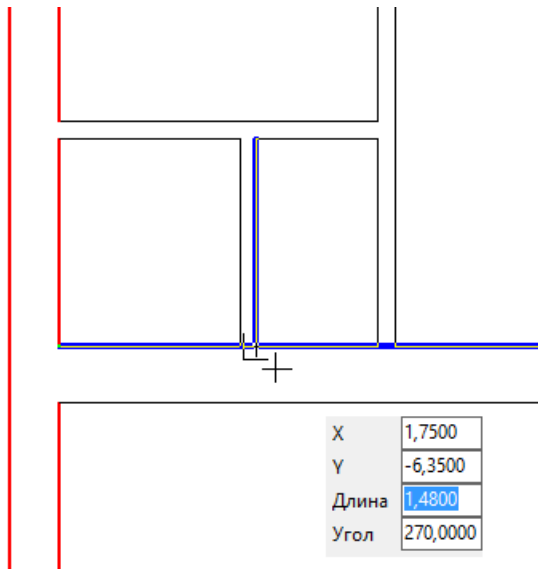

0,100 4.

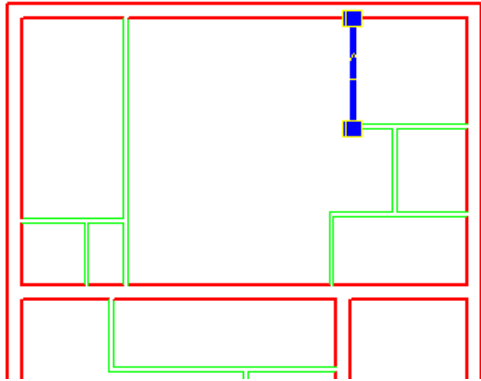

1. 0,120

2.

3.

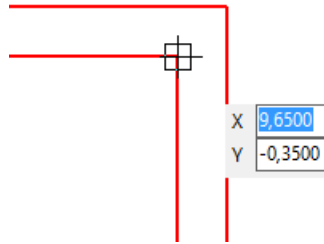

4.

2,53.

5.

2,38,

Enter.

6.

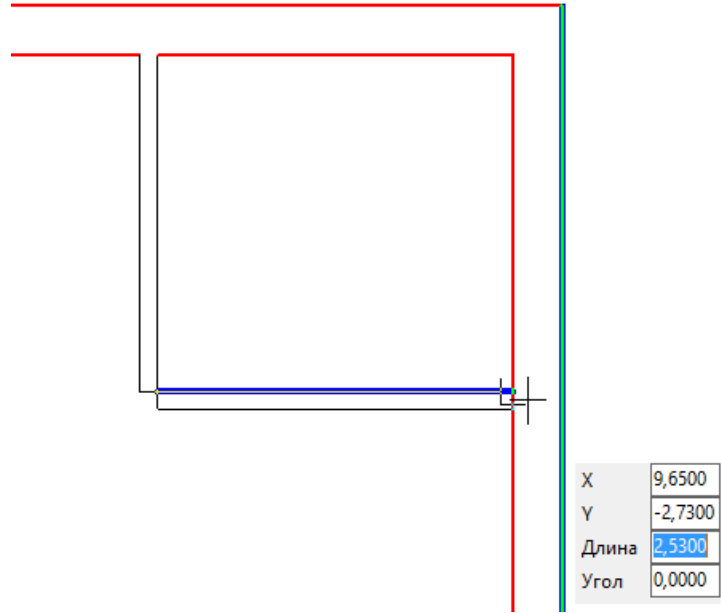

7. **Esc**

0,100 5.

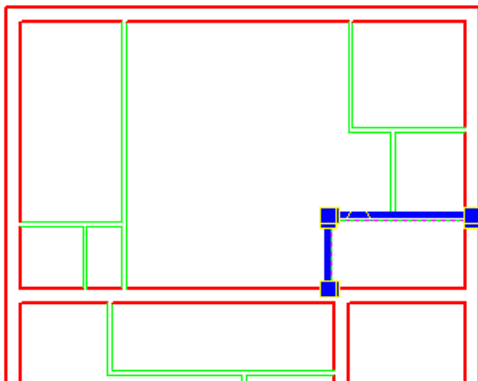

1. **0,120**

2.

3.

0,100 4.

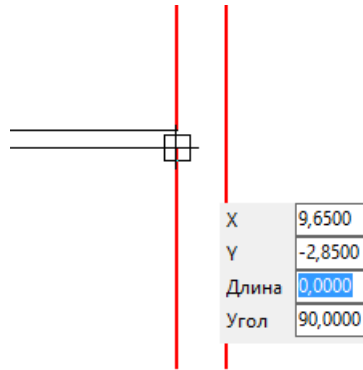

4.

Enter.

1,89,

5.

Ctrl.

6.

3,2

Enter,

7.

0,350 1.

8.

9.

Esc.

0,100 6.

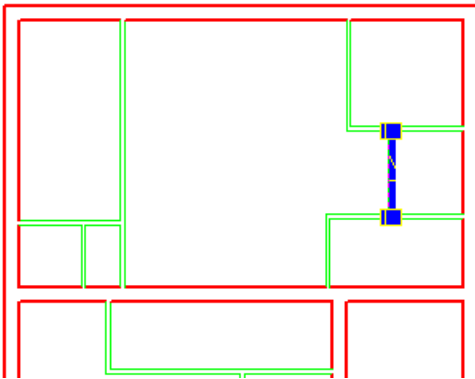

1.

0,120

2.

3.

0,100 4.

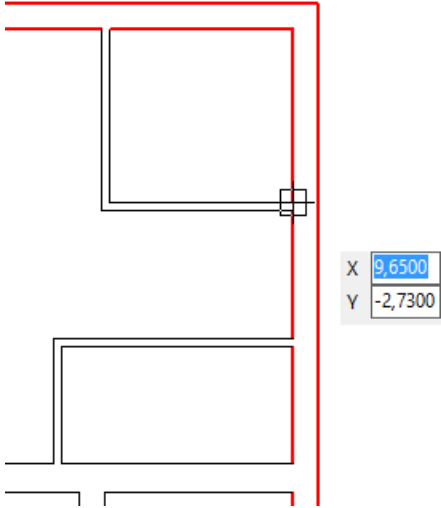

- 4. 1,578.
- 5. **Tab** ,
- 6. 180 .
- 7. **Enter.**
- 8. (0,100 5.)
- 9. **Esc** .
- 10. .
- 11. :

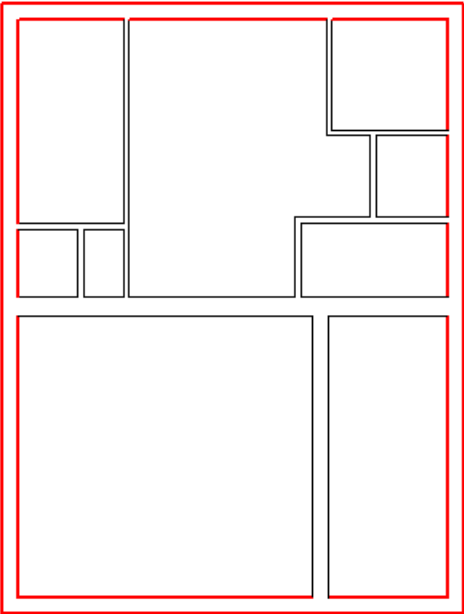

0,100 7.

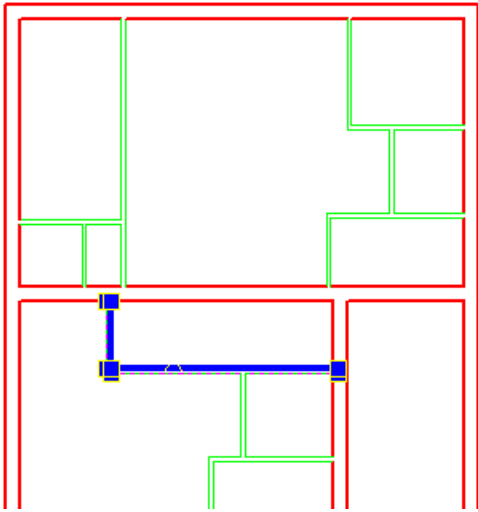

- 1. 0,120 - -
- 2. . ;
- 3. 0,350 1 .
- 4. 2,04.
- 5. 0 Tab ,
- 6. Enter.
- 7. .
- 8. -
- 9. Ctrl. 1600 Enter.
- 10. 0,350 2.
- 11. .
- 12. Esc.

0,100 8

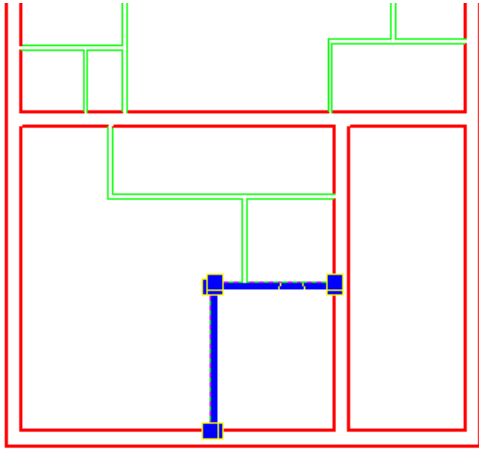

- 1. 0,120
- 2.
- 3. 0,350 2 0,100 7.

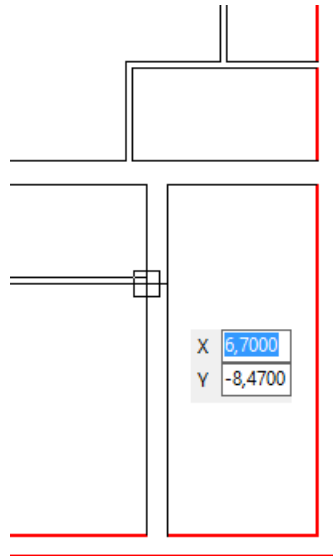

- 4. Enter. 1,9
- 5.
- 6. Ctrl.
- 7. 2,7.

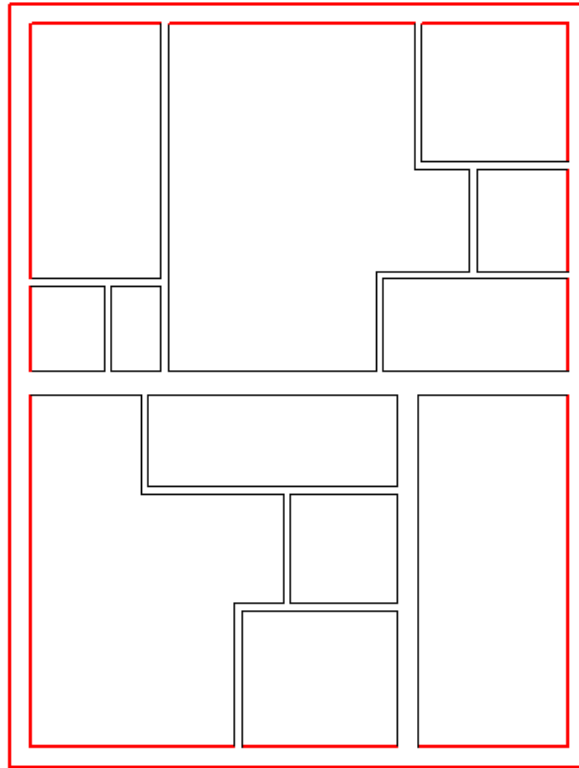

9.



4

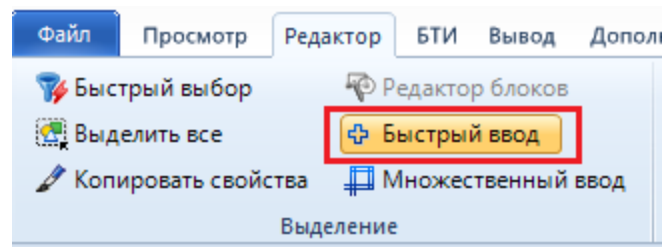
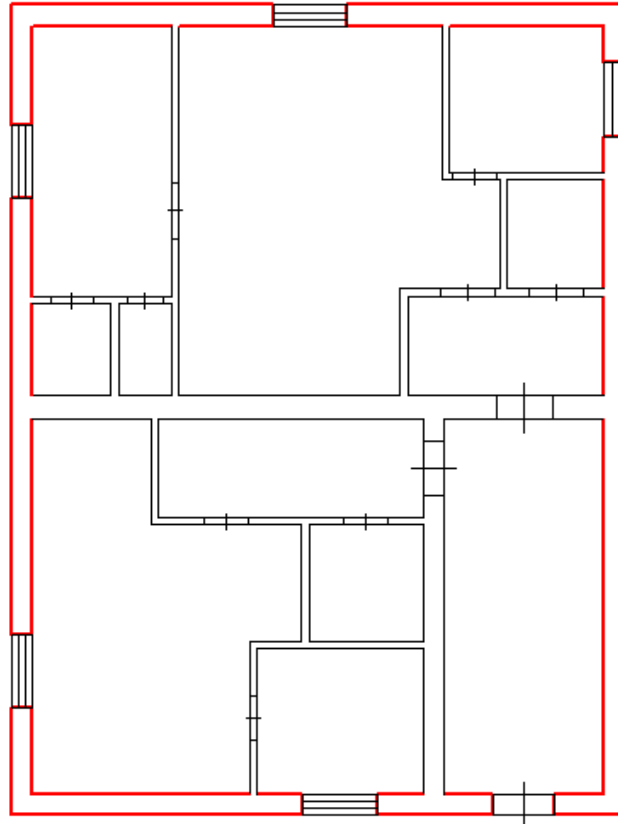

1,200.

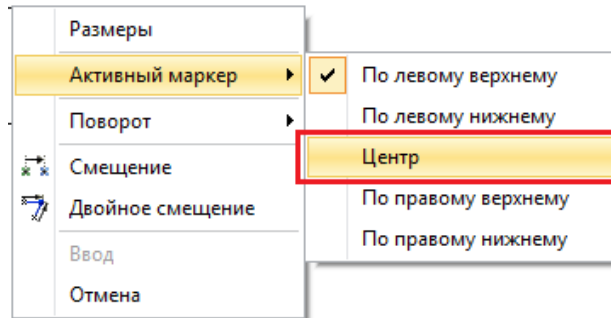
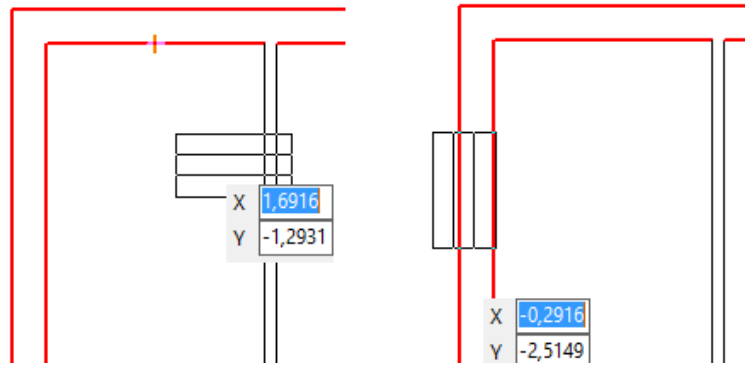

[X]:

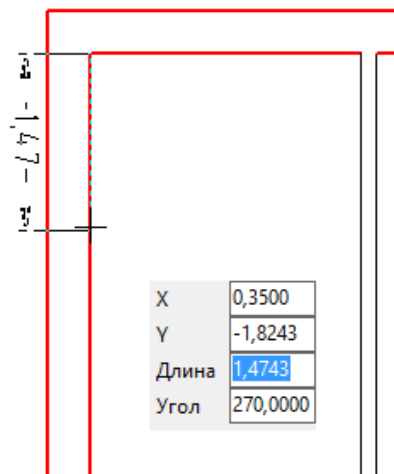
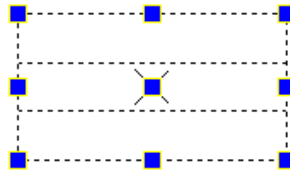

"2,2"

Tab.

270

Enter.

Esc.

1,000

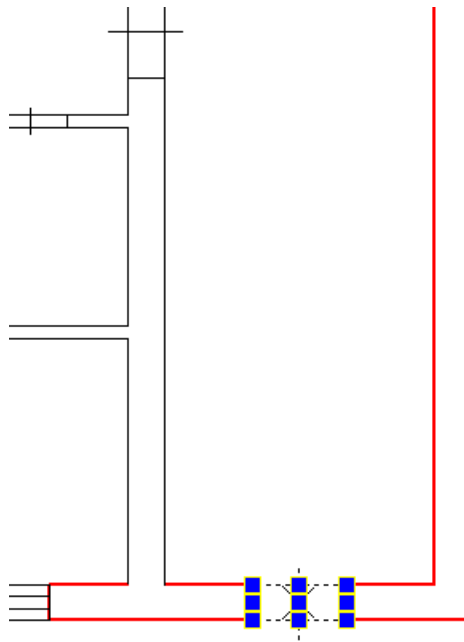

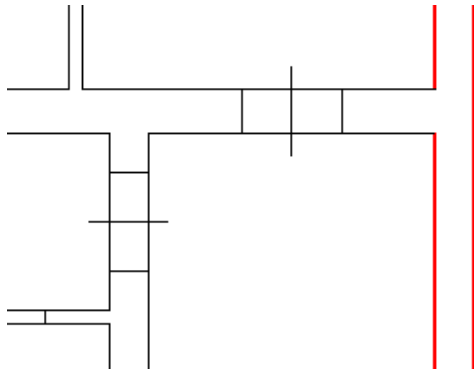

Длина 1,0000
Ширина 0,5420

0,700.

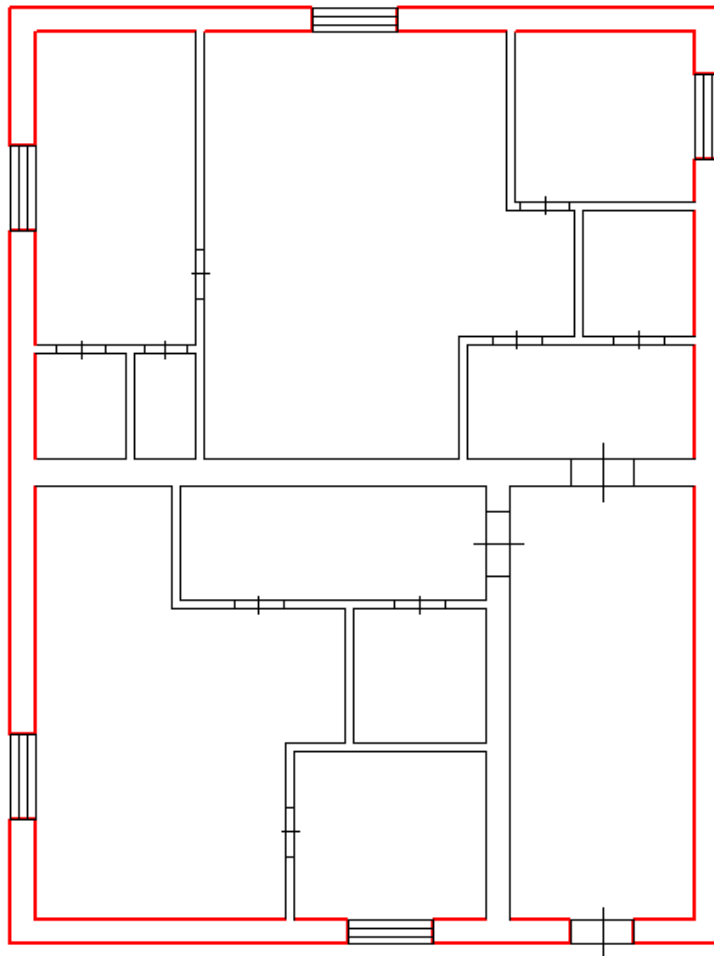

Esc.

: ()
, ().

- 1. 1,200.
- 2. ,
- 3. ,

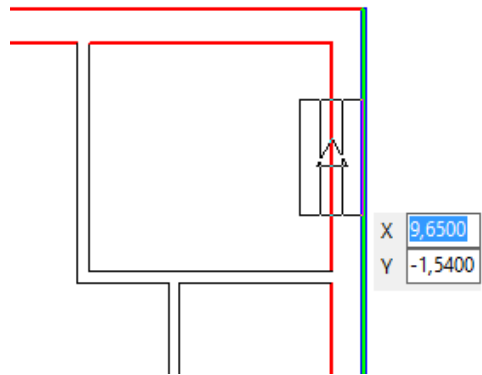

5

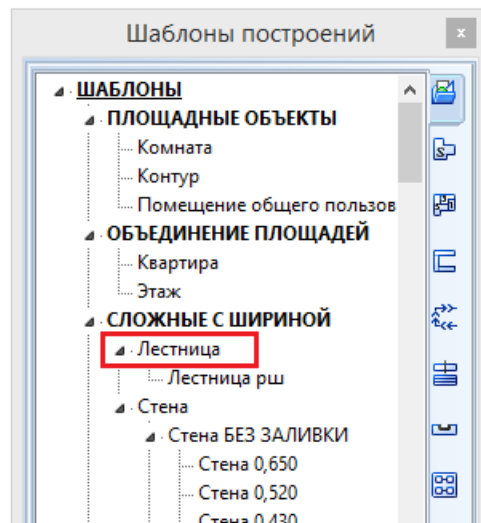

СЛОЖНЫЕ С ШИРИНОЙ	
Имя	Лестница
Цвет	■ По Слою
Слой	Другие
Вес линии	По Слою
Стиль	GOST
Ось	Справа
Угол	90
Длина	4,222261327
Ширина	1,05
Количество сегментов	8
Сегменты по длине	<input type="checkbox"/>
Длина сегмента	0,527782666
Длина площадки в начале	0
Длина площадки в конце	0
Тип лестничного марша	Полный марш
Смещение линии разреза	2,111130664
Угол линии разреза	45
Ширина разреза	0,2
<input type="checkbox"/> Точка 1	
<input type="checkbox"/> Точка 2	

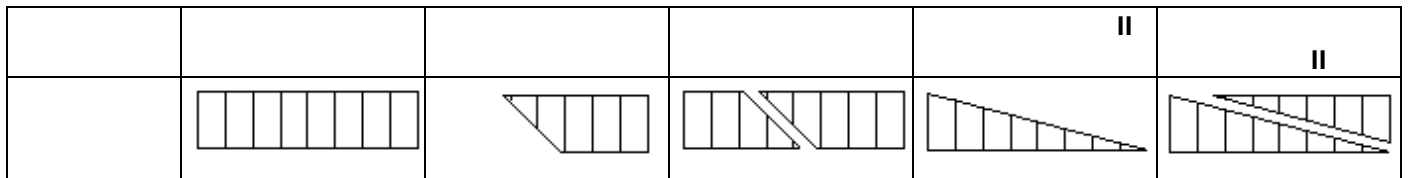

- 1.
- 2.
3. (),

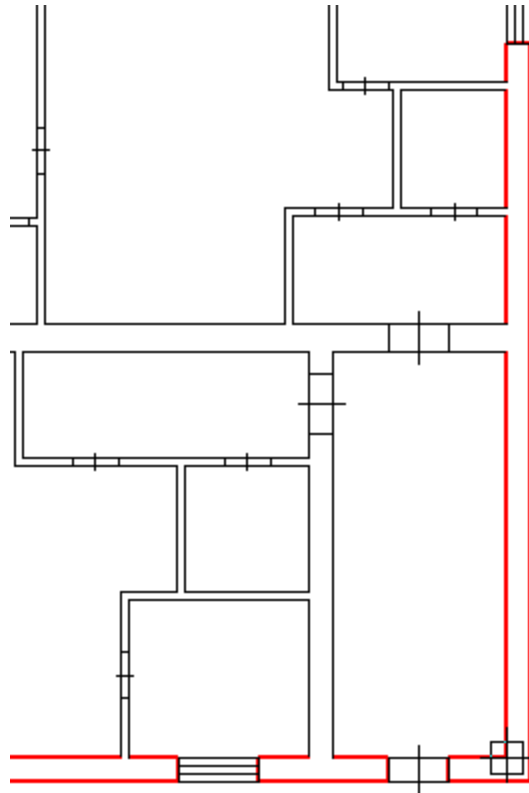

X	9,6500
Y	-12,8500

4.

"2".

Enter.

5.

Ctrl.

Ctrl

6.

3.

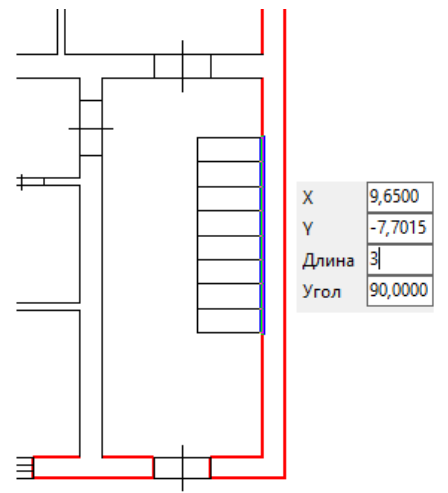
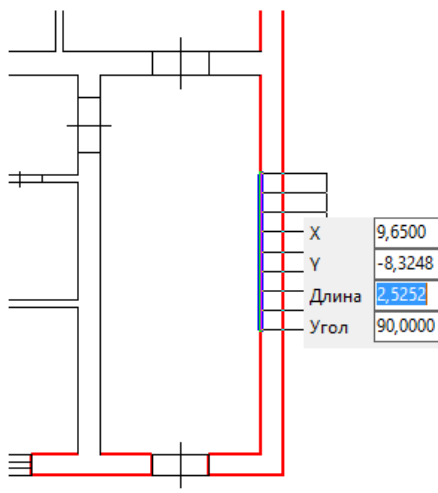
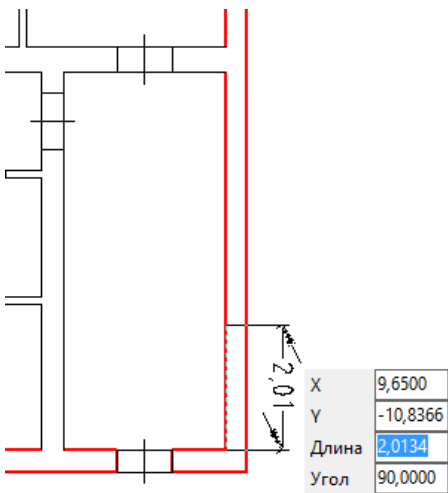

6

(1 2)

1

2 -

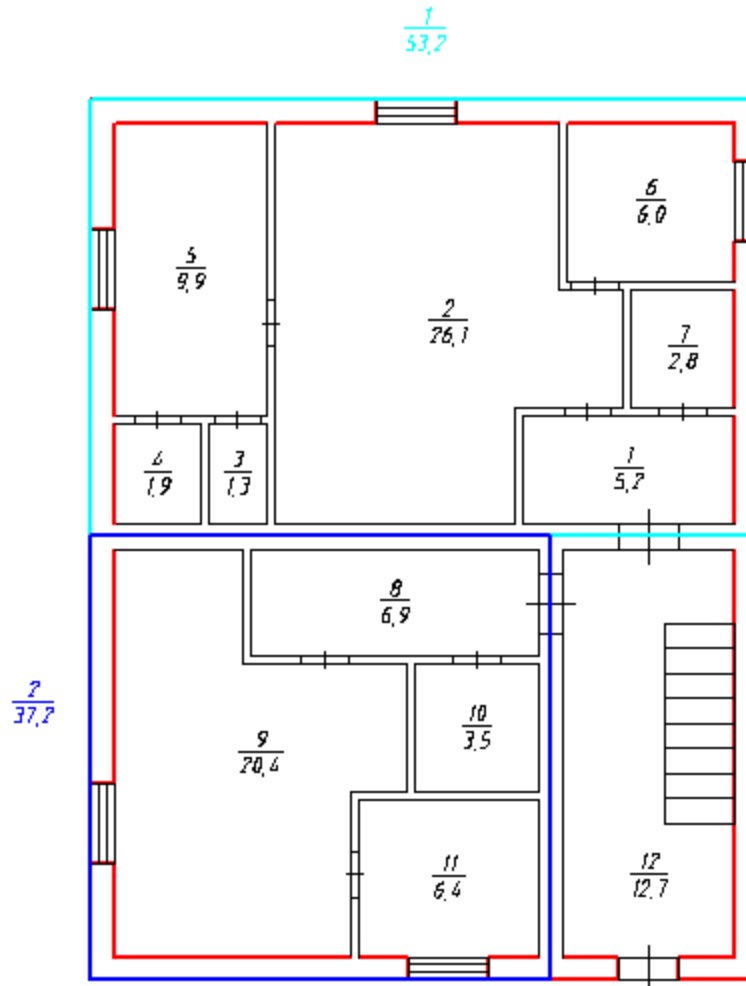

- 1, 2

1

- 1;
- 2;
- 3;
- 4;
- 5;
- 6;
- 7.

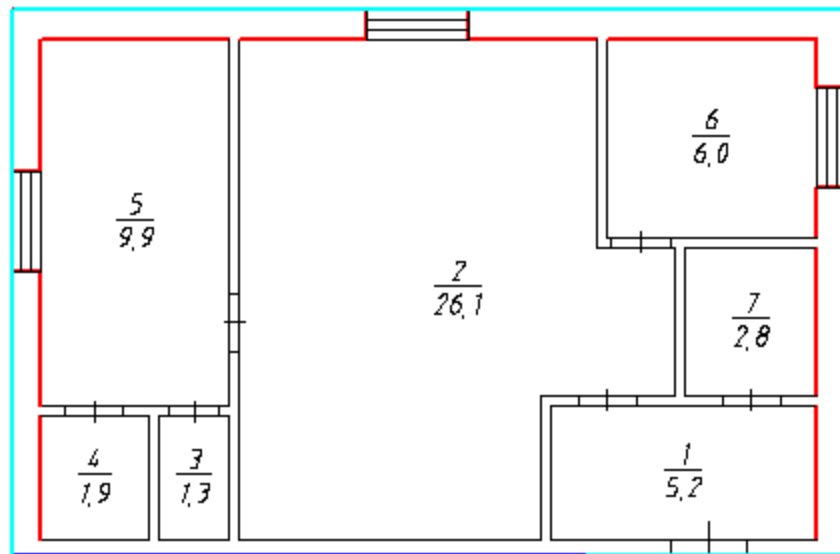
$$\frac{1}{53,2}$$

1.

1.

2.

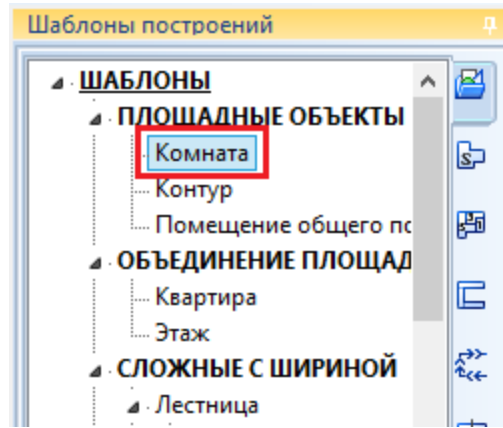

3.

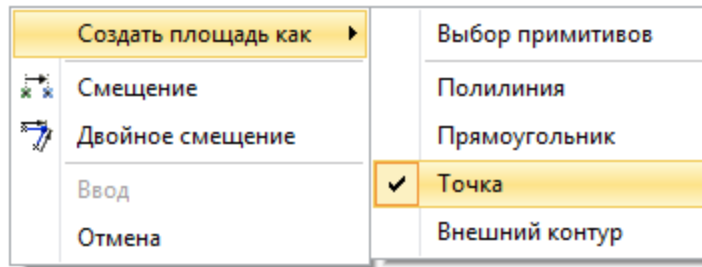

4.

1 (

).

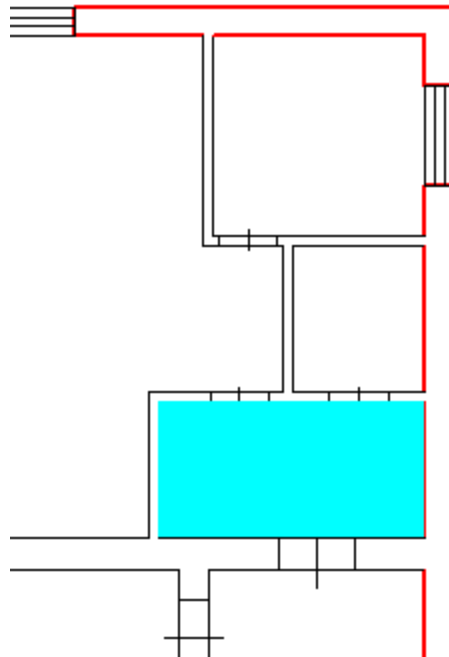

5.

-

).

(

:

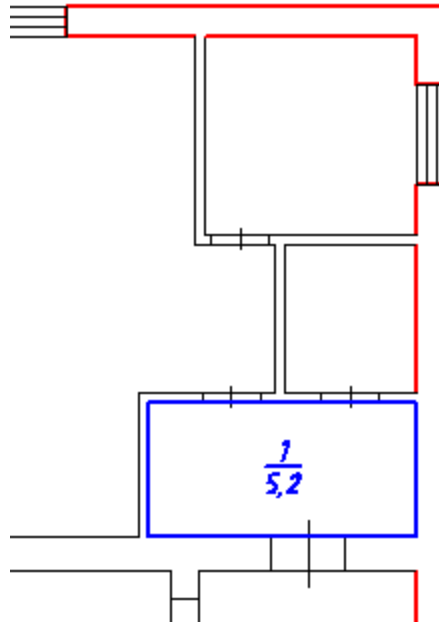

6.

:

Свойства	
ПЛОЩАДНЫЕ ОБЪЕКТЫ	
Имя	Комната
Цвет	■ Синий
Слой	Комната
Вес линии	0,40 MM
Стиль	GOST
Тип линии	BYLAYER
Масштаб линии	1
Цвет заливки	□ 255,255,255
<input type="checkbox"/> Точка	
X	8,05
Y	-5,545
Z	0
Площадь	5,2
Периметр	9,62
Тип площади	Вычисленная
Переназначенная площадь	0
Высота текста	0,25
Номер	1
Дополнительный номер	0
Литера	
Этаж	1
Количество этажей	1
Показывать границу	<input checked="" type="checkbox"/>
Показывать римские номера	<input type="checkbox"/>

7.

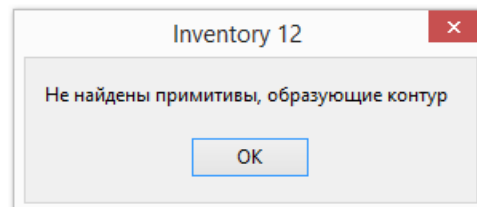
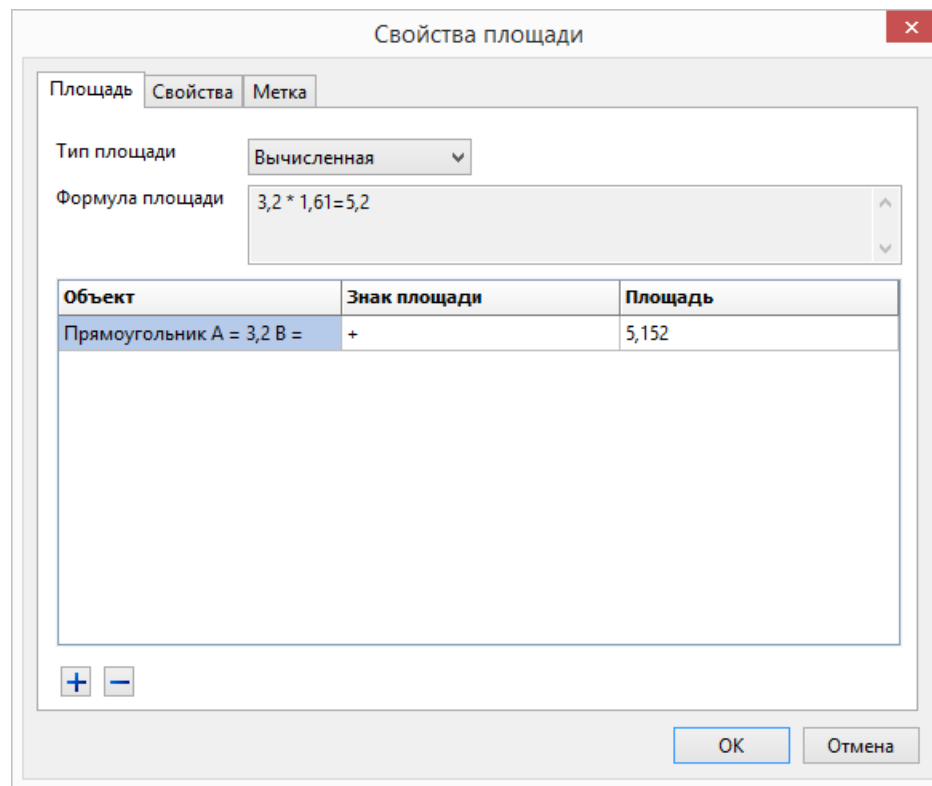
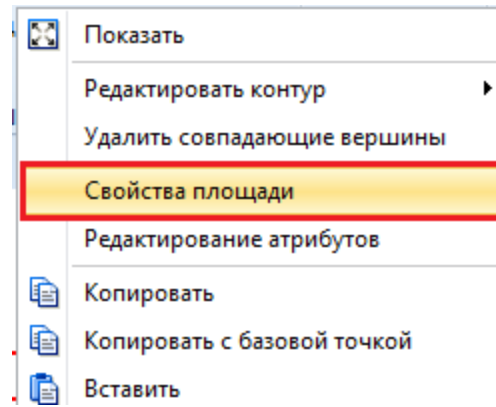

2.

2

1.

2.

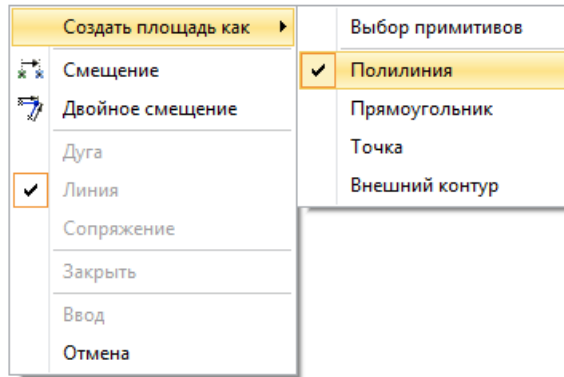

2,

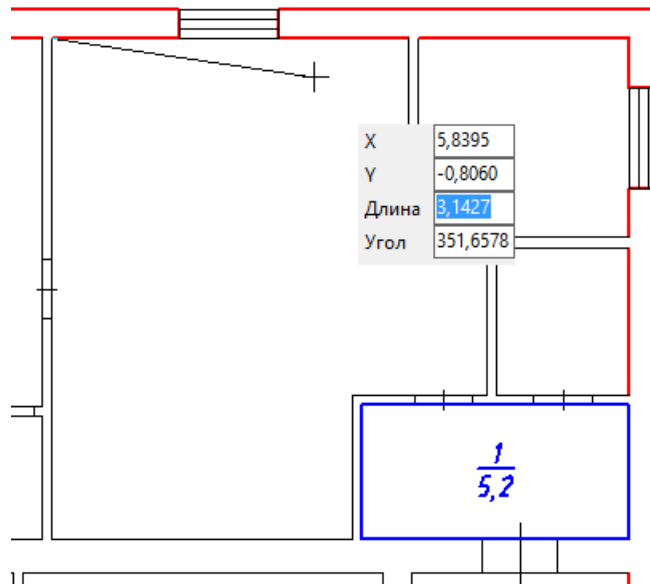

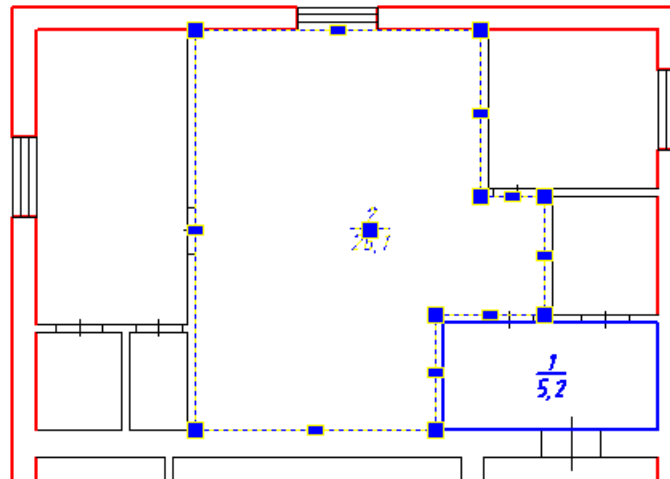
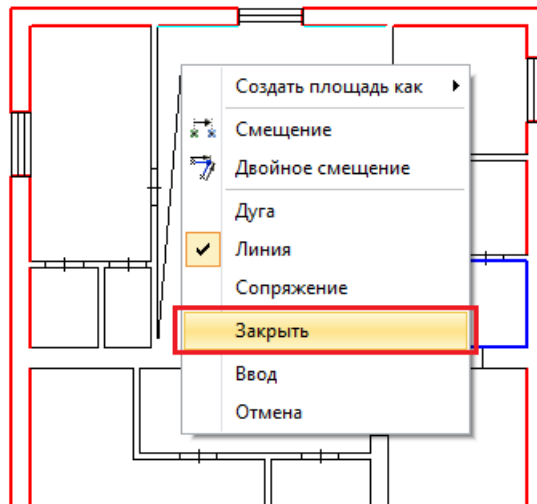

3.

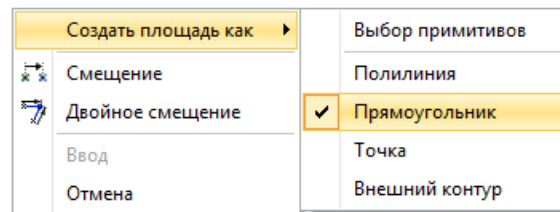

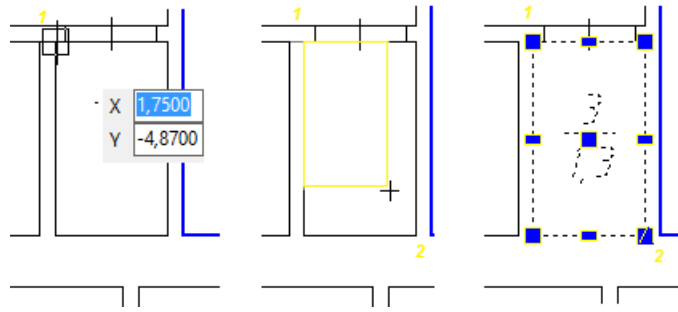

1,

2.

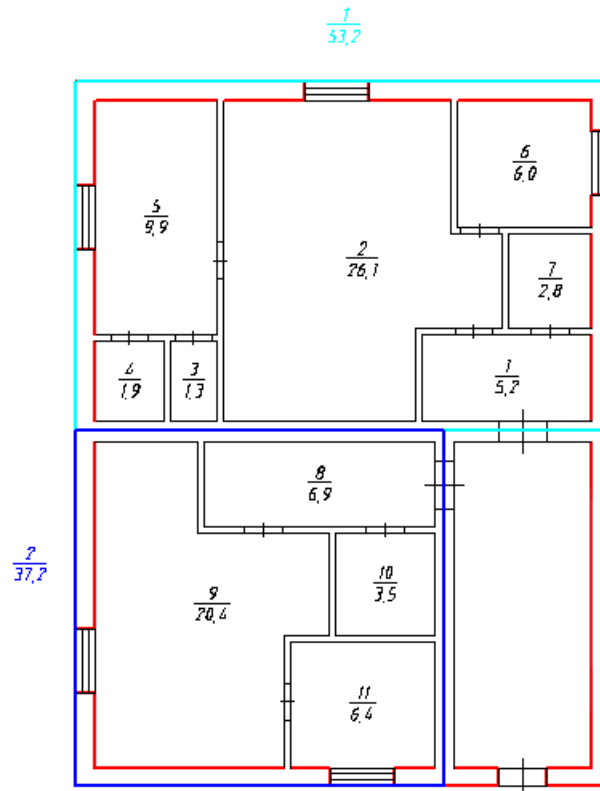

Показывать грани	<input checked="" type="checkbox"/>
Показывать римски	<input type="checkbox"/>
Значение	3
Маска значения	%% NUMBER%% LET
[-] Атрибуты	
Тип помещения	Жилая
Осн./Вспом.	<input type="button" value="v"/>
Назначение	Основная
Самовольно из	Вспомогательная

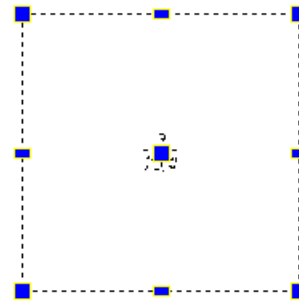



" "

7

- 1.
- 2.
- 3.

" " ()

Создать площадь как ▶	Выбор примитивов
 Смещение	Полилиния
 Двойное смещение	<input checked="" type="checkbox"/> Прямоугольник
Ввод	Точка
Отмена	Внешний контур

- 4.

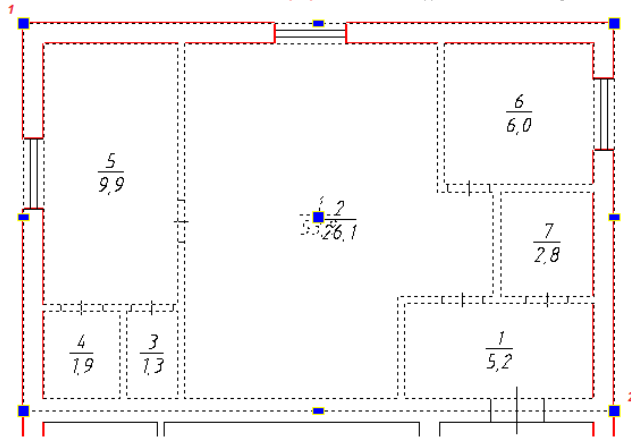
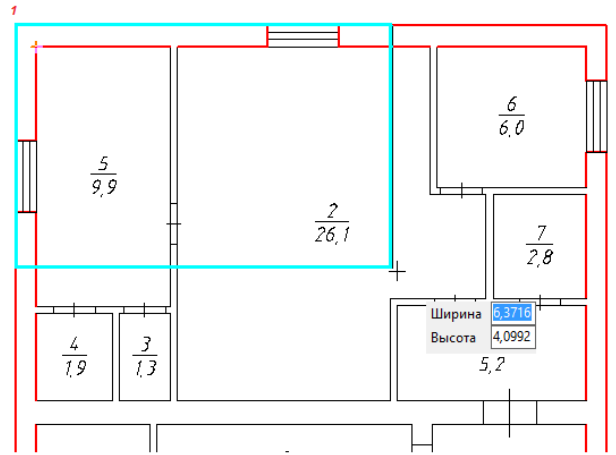
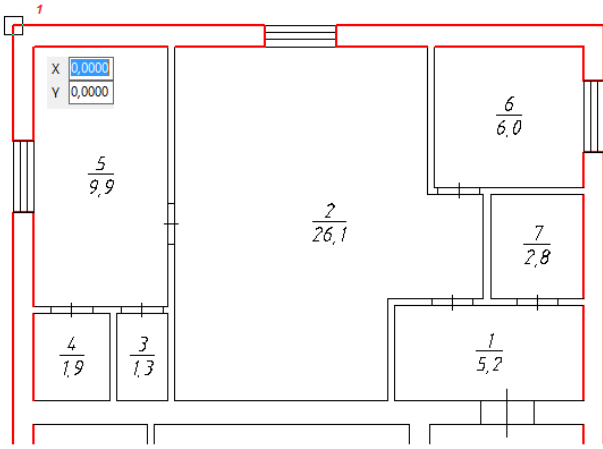

-
-

:

Свойства площади

Площадь | Свойства | Метка

Тип площади: Вычисленная

Формула площади: $5,2+26,1+1,3+1,9+9,9+6,0+2,8=53,2$

Объект	Знак площади	Площадь
Контур	0	65,5
Комната 1	+	5,2
Комната 2	+	26,1
Комната 3	+	1,3
Комната 4	+	1,9
Комната 5	+	9,9
Комната 6	+	6,0
Комната 7	+	2,8

OK Отмена

Создать площадь как

- Смещение
- Двойное смещение
- Дуга
- Линия
- Сопряжение
- Закрывать
- Ввод
- Отмена

- Выбор примитивов
- Выбор объектов
- Полилиния
- Прямоугольник
- Точка
- Внешний контур

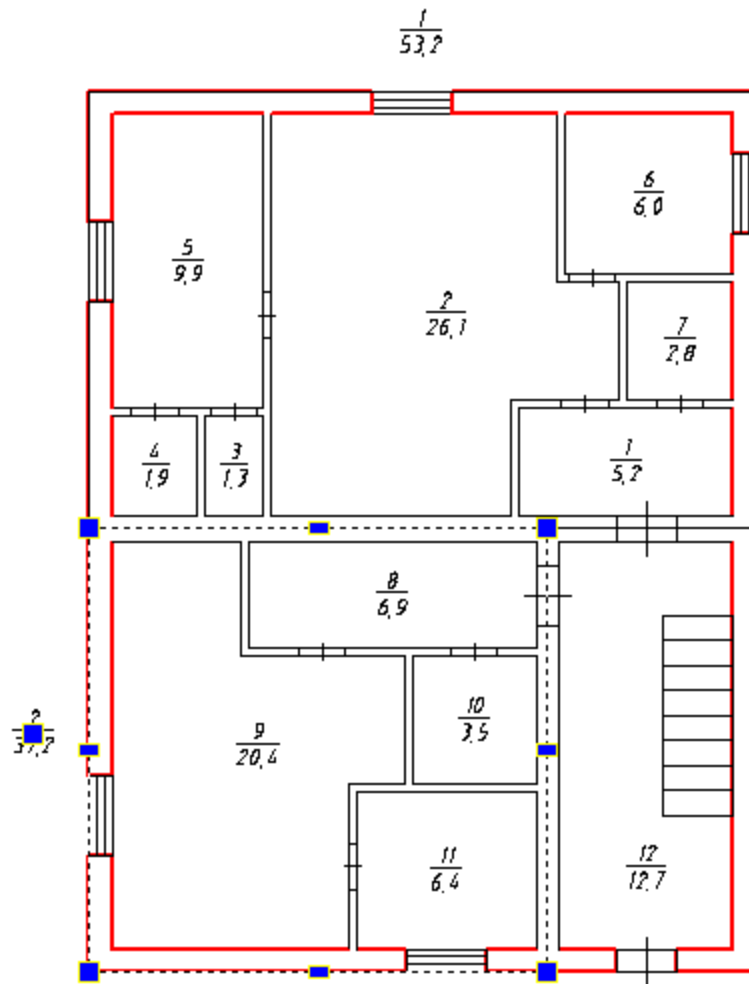

Номер	2
Дополнительный ном	0
Литера	
Этаж	1
Количество этажей	1
Показывать границу	<input type="checkbox"/>
Показывать римские	<input type="checkbox"/>
Значение	2
Маска значения	%% NUMBER%%
<input checked="" type="checkbox"/> Атрибуты	
Тип	
Осн./Вспом.	

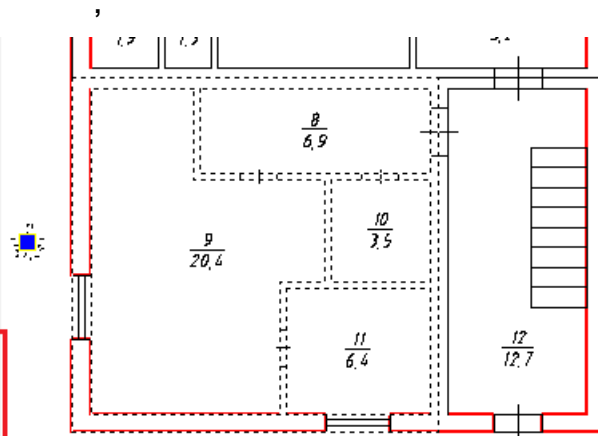

Свойства площади

Площадь Свойства Метка

Номер

Дополнительный номер Литера

Значение

Показывать римские номера

Показывать границу

Наименование	Значение
Жилая	
Осн./Вспом.	

Свойства площади

Площадь | Свойства | Метка

Тип площади: Вычисленная

Формула площади: $5,2+26,1+1,3+1,9+9,9+6,0+2,8=53,2$

Объект	Знак площади	Площадь
Контур	0	65,5
Комната 1	+	5,2
Комната 2	+	26,1
Комната 3	+	1,3
Комната 4	+	1,9
Комната 5	+	9,9
Комната 6	+	6,0
Комната 7	+	2,8

+ -

OK Отмена



8

Шаблоны построений

- ШАБЛОНЫ
 - ПЛОЩАДНЫЕ ОБЪЕКТЫ
 - Комната
 - Контур
 - Помещение общего пользования
 - ОБЪЕДИНЕНИЕ ПЛОЩАДЕЙ
 - Квартира
 - Этаж
 - СЛОЖНЫЕ С ШИРИНОЙ
 - Лестница
 - Лестница рш
 - Стена

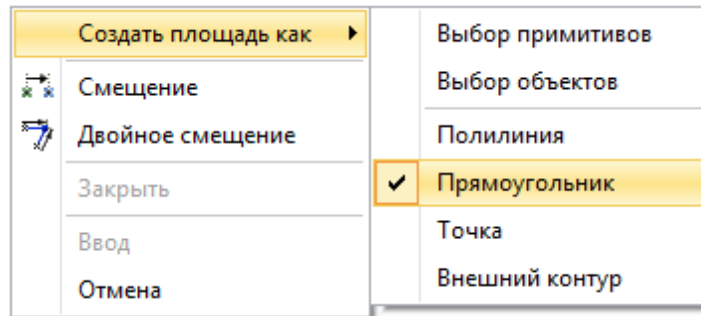

9

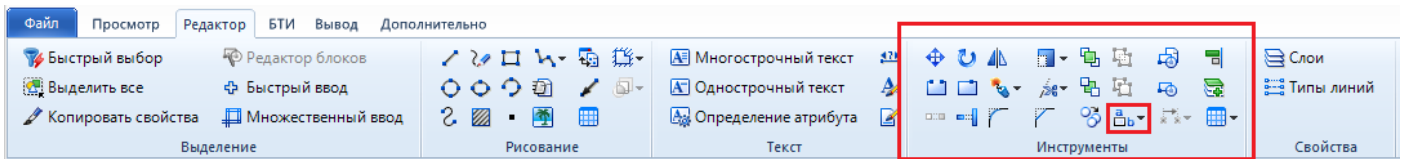

1

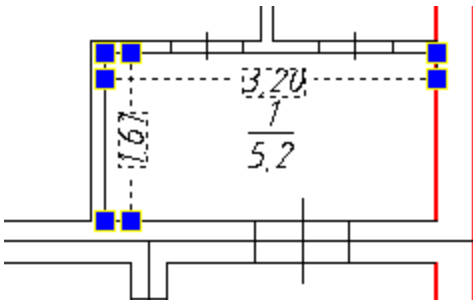

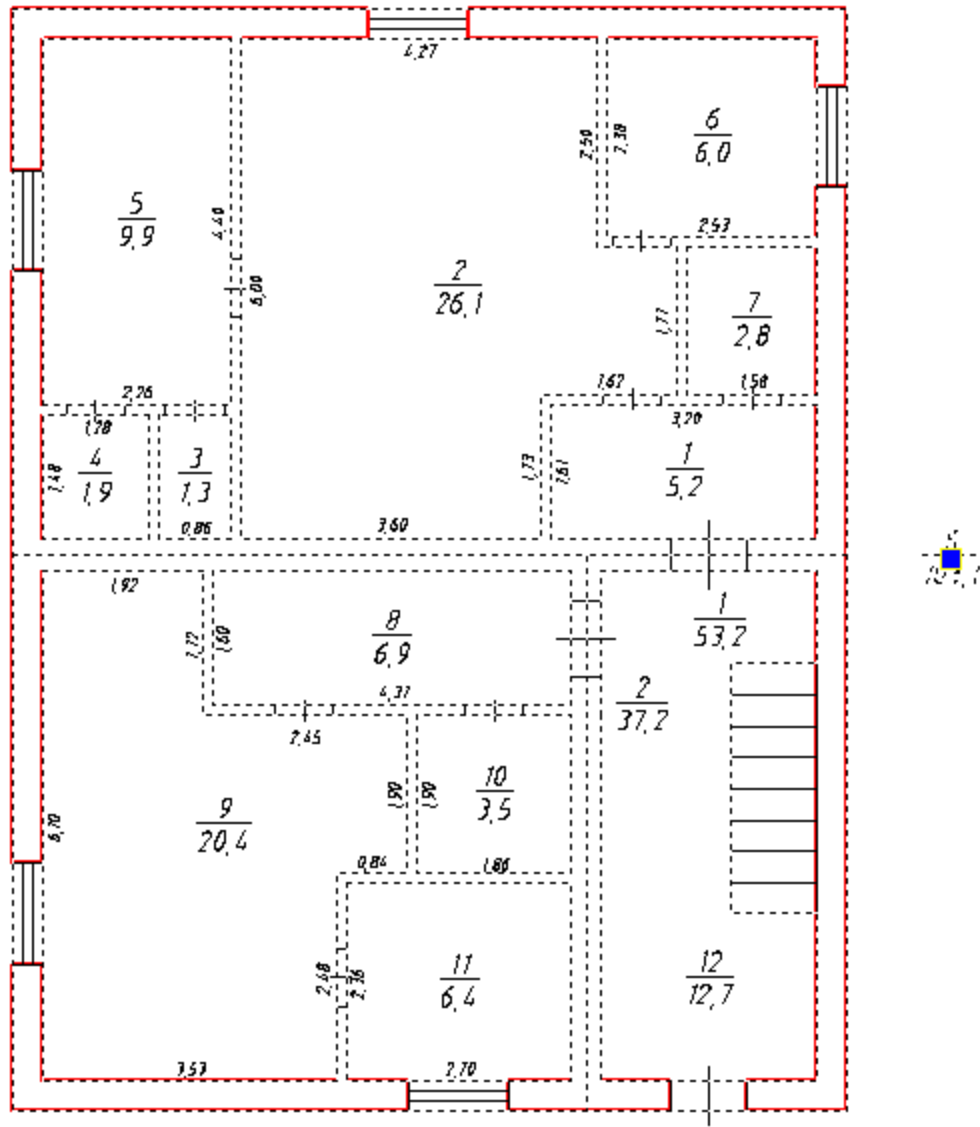

II. Формирование выходных документов

FastReport,

Report.abl.



C:\Program Files (x86)\Common Files\CADSoftTools\Inventory 14\

(), (),

- 1.
- 2.
- 3.

Отчет

Шаблоны

- План помещения
- План этажа
- Технический паспорт (шаблон)
- Экспликация (шаблон)

Открыть шаблон отчета

Редактировать шаблон отчета

Создать шаблон отчета

Документация Fast Report

Экспликация

Выбрать помещения Выбрано 3 из 3

Более >

Выбрать квартиру нет

Округление до знака 0,0

Настройки изображения

Поля в CAD единицах 300

Допустимые масштабы 100;200;400

Черно-белое изображение

Сформировать отчет

- 4.
- 5.
- 6.

" "

Экспликация

Выбрать помещения Выбрано 3 из 3

Более >

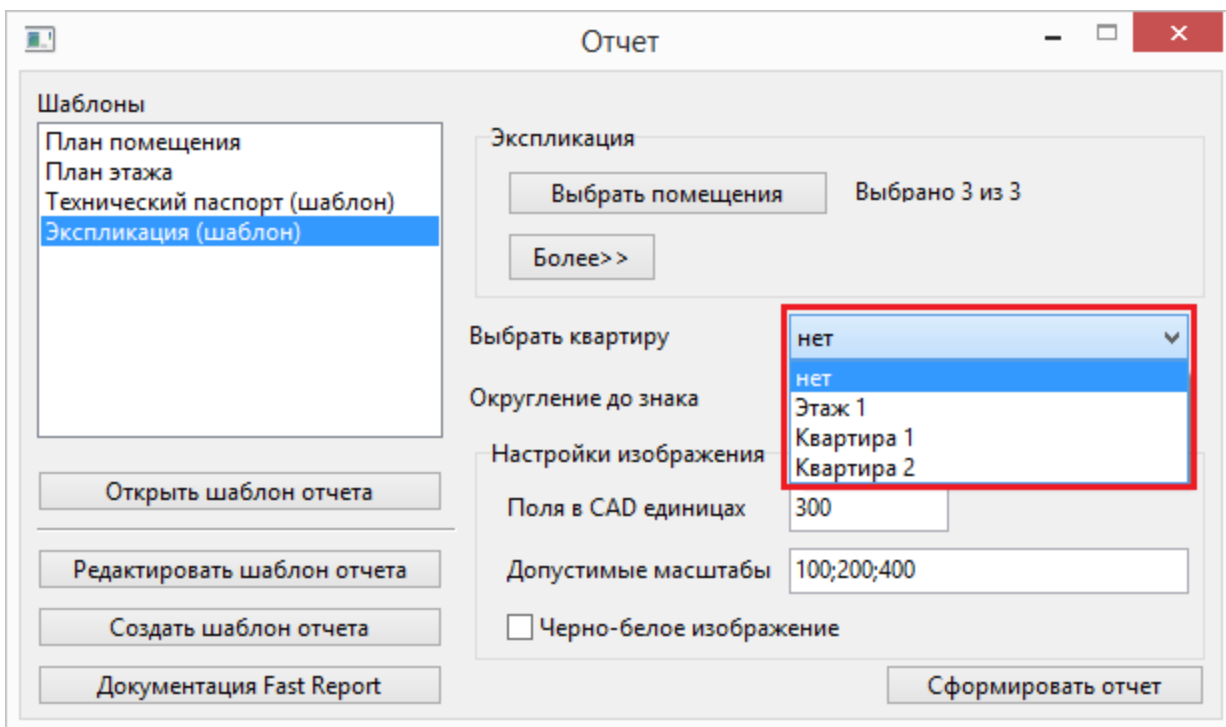
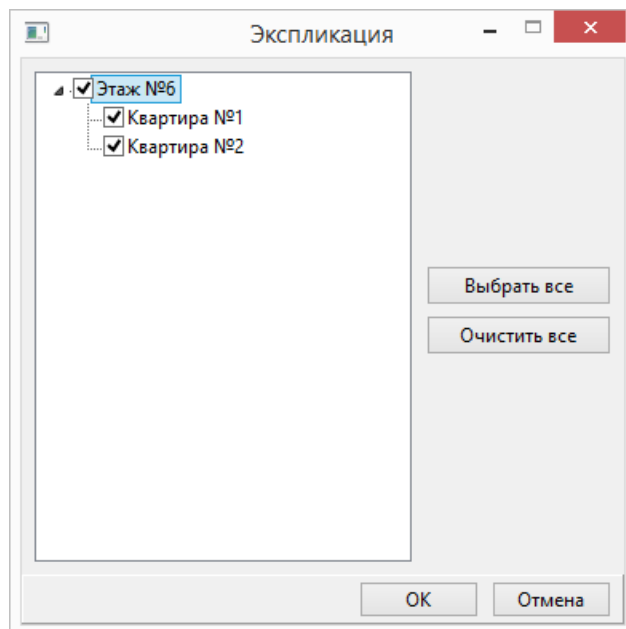

Экспликация

Выбрать помещения Выбрано 0 из 0

Более>>

Выбрать квартиру нет

Округление до знака нет

Настройки изображения

Поля в CAD единицах 300

Допустимые масштабы 100;200;400

Черно-белое изображение

Сформировать отчет

список пуст

Выбрать квартиру нет

Округление до знака 0,0

Настройки изображения

Поля в CAD единицах 300

Допустимые масштабы 100;200;400

Черно-белое изображение

Сформировать отчет

Настройки изображения

Поля в CAD единицах 300

Допустимые масштабы 100;200;400

Черно-белое изображение

: « CAD »
« ».

Meters.dxt

Millimeters.dxt – 300.

1

- 1.
- 2.
- 3.

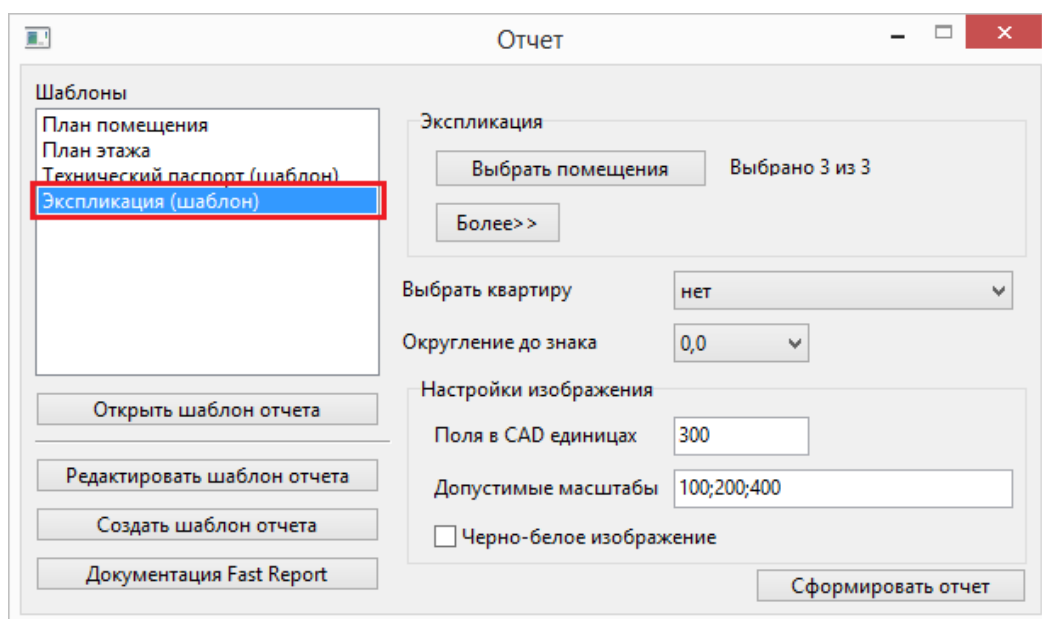

- 4.

2".

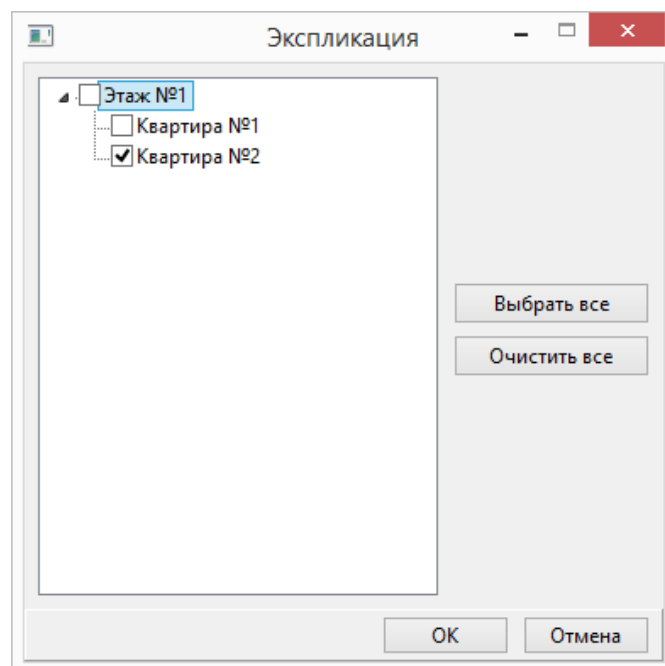

5.

6.

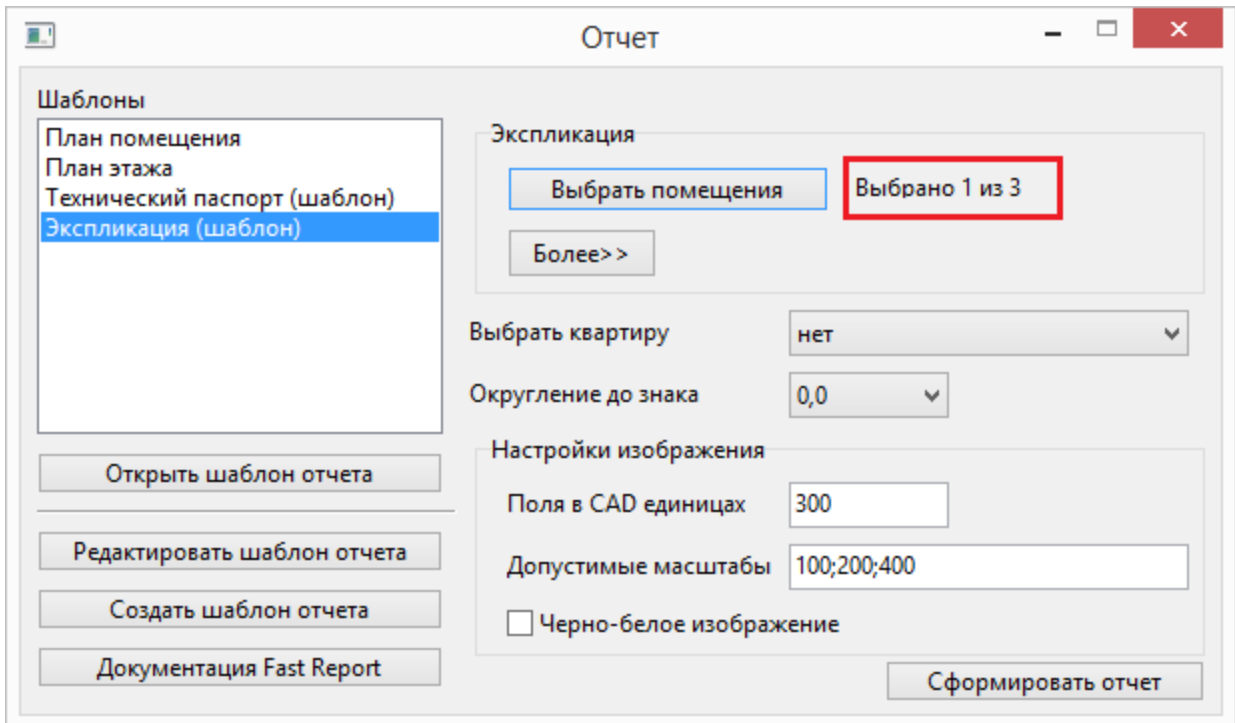

7.

8.

Предварительный просмотр

Документ Excel (OLE)...
Документ Word (табличный)...
Документ PDF...

ЭКСПЛИКАЦИЯ К ПОЭТАЖНОМУ ПЛАНУ ЖИЛОГО ДОМА

Расположенного в городе _____

Улица (Пер.) _____ Дом № _____

Литера по плану	Этаж	Номер помещения на плане	Номер комнаты на плане	Назначение комнаты (жилая комната, кухня и т.д.)	Площадь всех частей здания (комнат и помещений вспомогательного использования), кв.м	В том числе площадь(кв.м)			
						общая площадь жилого помещения	из нее		площадь помещений вспомогательного использования (лоджий, балконов, веранд, террас), кв.м
							жилая	подсобная	
1	2	3	4	5	6	7	8	9	10
		2	8	Прихожая	6,9	6,90		6,9	
			9	Жилая комната	20,4	20,40	20,4		
			10	Санузел	3,5	3,50	3,5		
			11	Кухня	6,4	6,40	6,4		

Страница 1 из 1

Word, Excel, PDF.

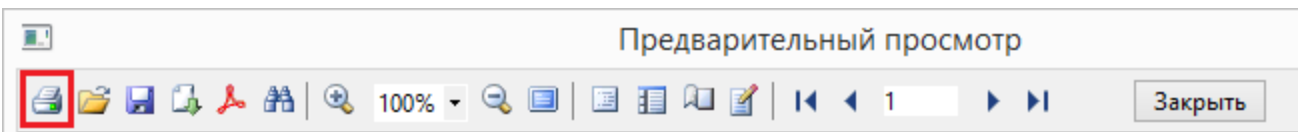

2

« »

:

1.

2.

3.

«

»

«

».

Отчет

Шаблоны

- План помещения
- План этажа**
- Технический паспорт (шаблон)
- Экспликация (шаблон)

Открыть шаблон отчета

Редактировать шаблон отчета

Создать шаблон отчета

Документация Fast Report

Экспликация

Выбрать помещения Выбрано 1 из 3

Более>>

Выбрать квартиру нет

Округление до знака 0,0

Настройки изображения

Поля в CAD единицах 300

Допустимые масштабы 100;200;400

Черно-белое изображение

Сформировать отчет

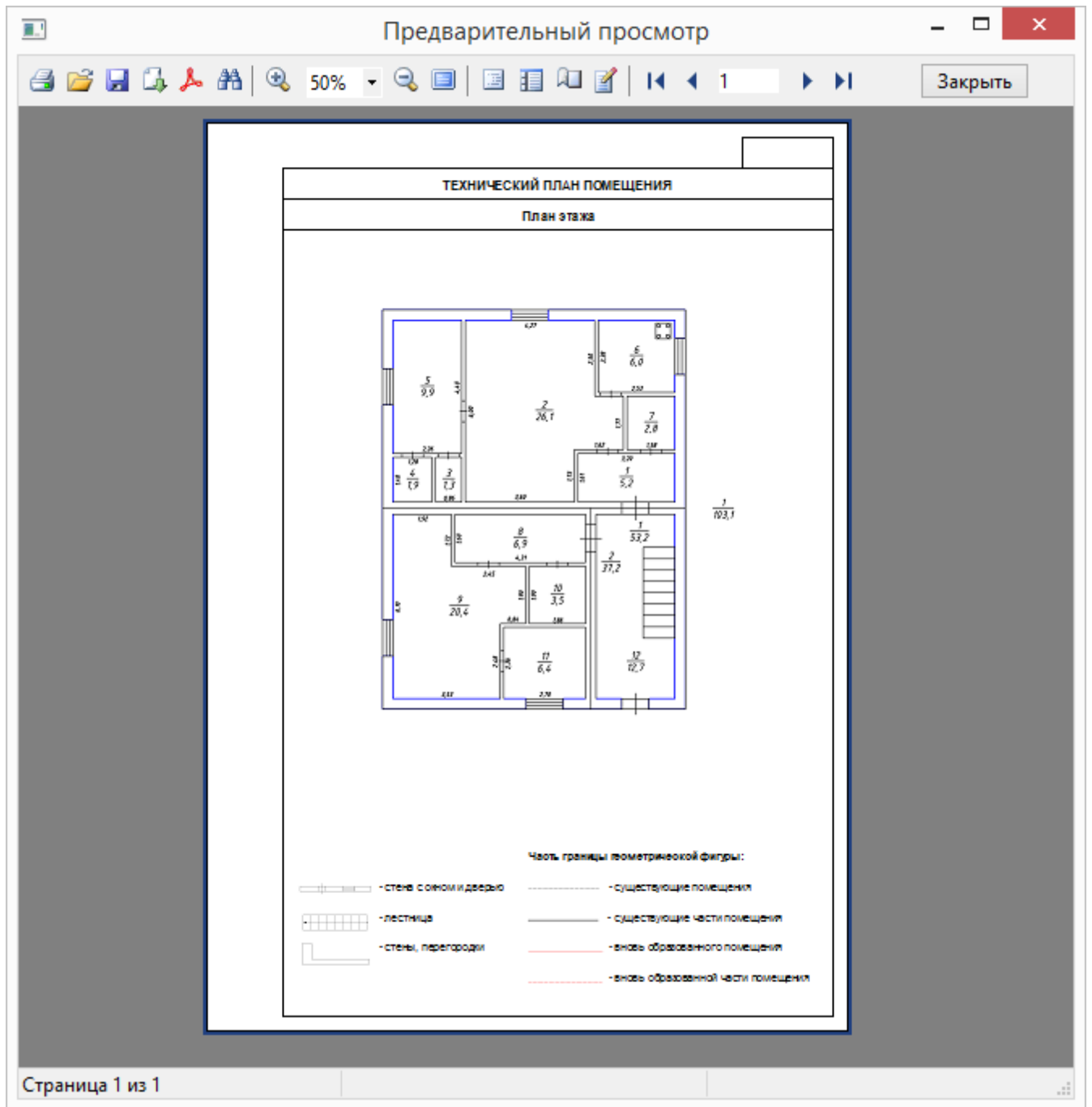

« » , : 1:100, 1:200 1:400.

1:100. 1:100 4,

3. 3,

1. 1:200. 1:100

3

- 1.
- 2.
- 3.
- 4.

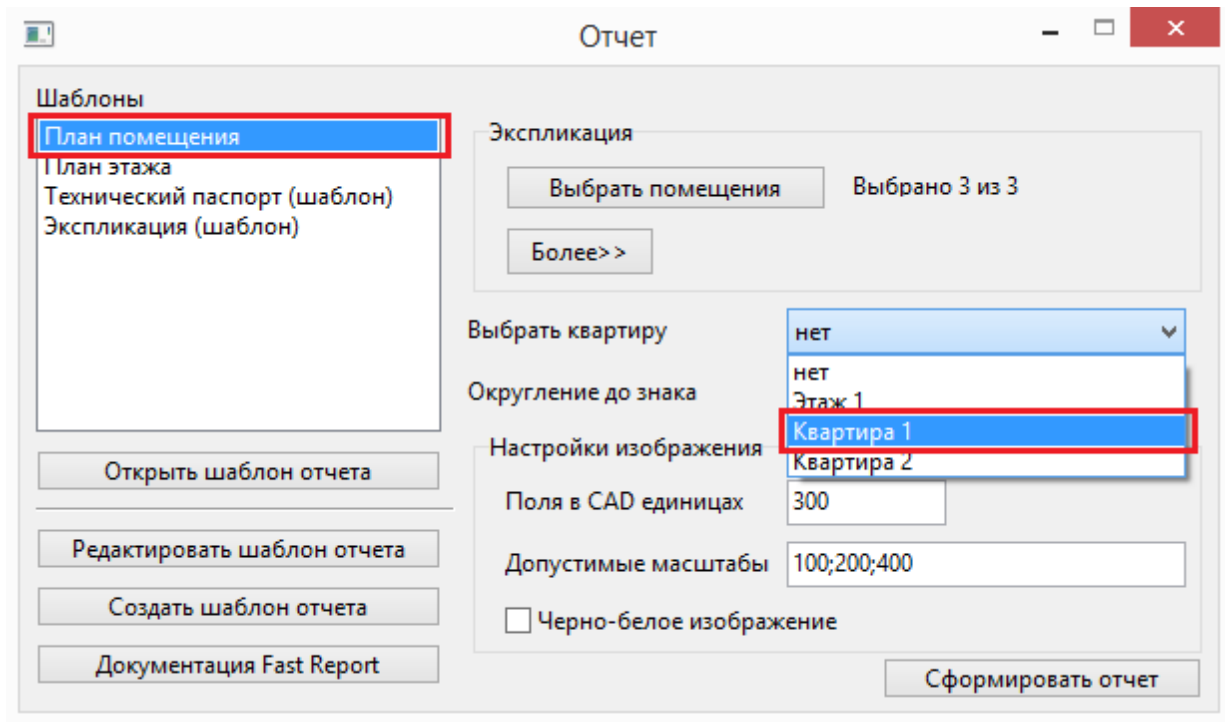

- 5.
- 6.

1,
« CAD »
1.
FastReport.

1.

3.

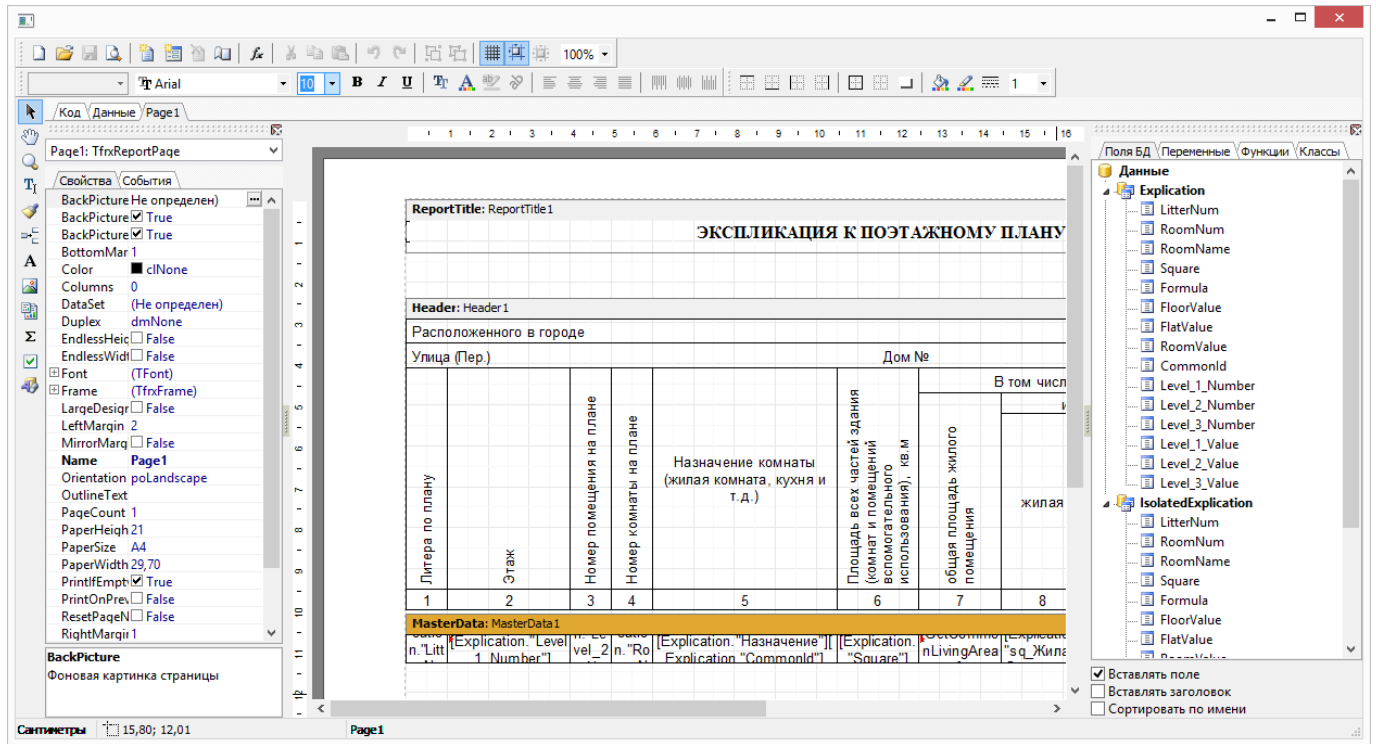
Fast Report.

4.

: <http://www.fast-report.com/ru/download/fast-report-vcl/>

Fast Report

5.

Fast Report

Inventory 14.

5

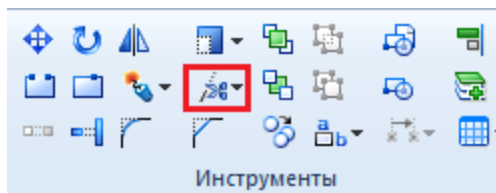

1.

2.

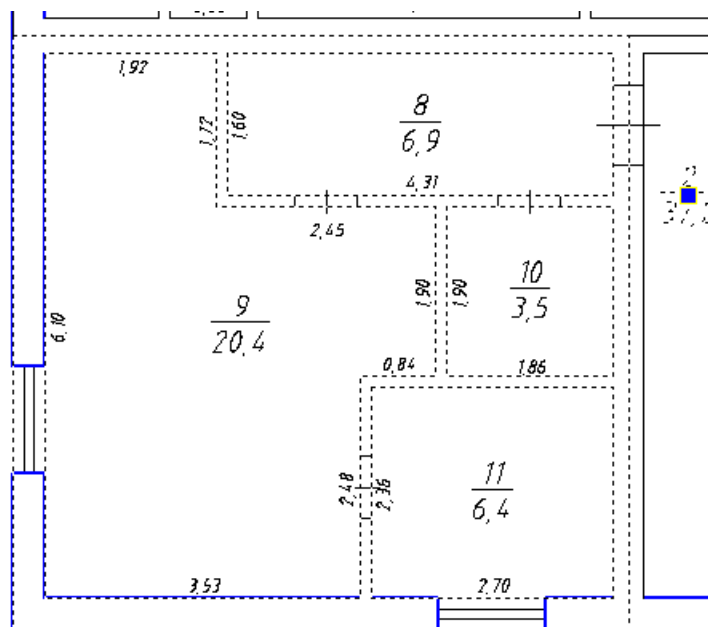

3.

Enter.

4.

2.

5.

2.

Дополнительная информация

1 Inventory 14

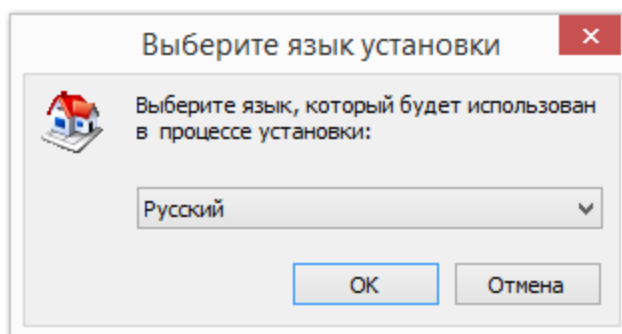

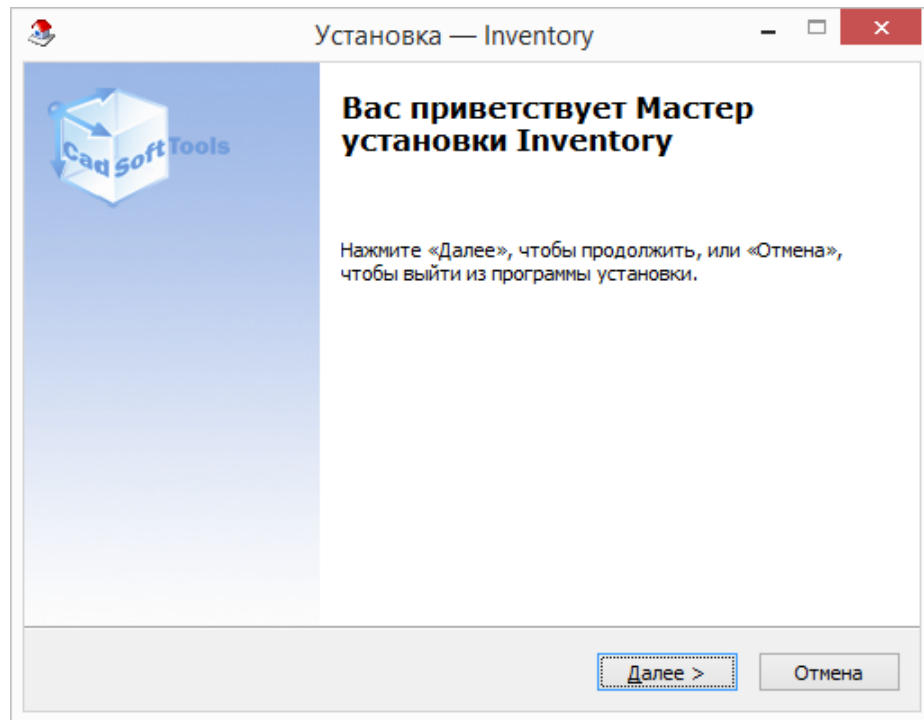

« ».

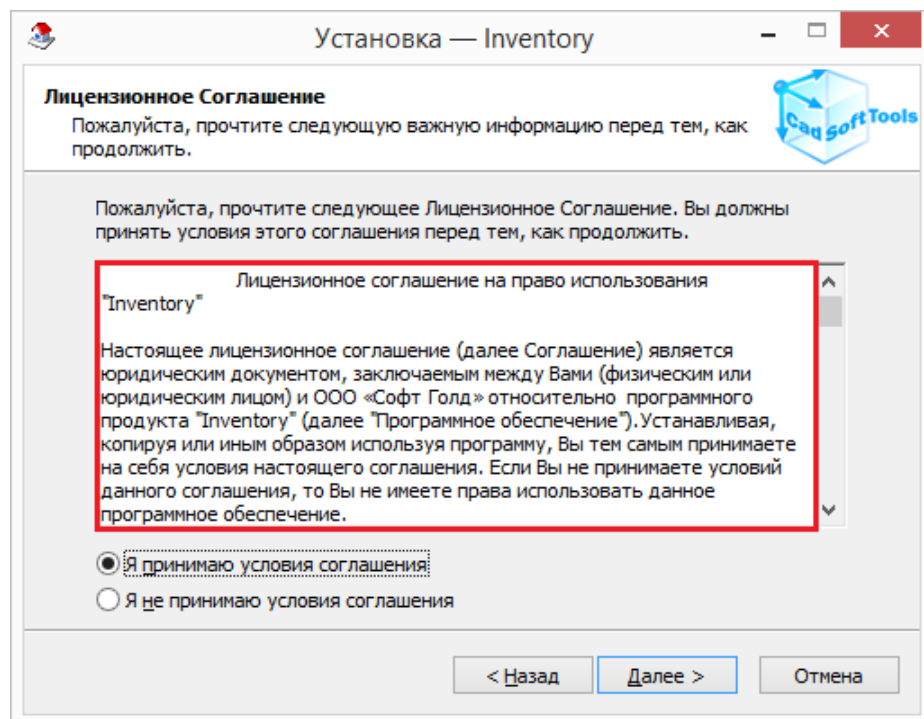

« ».

Inventory.

Inventory 14.

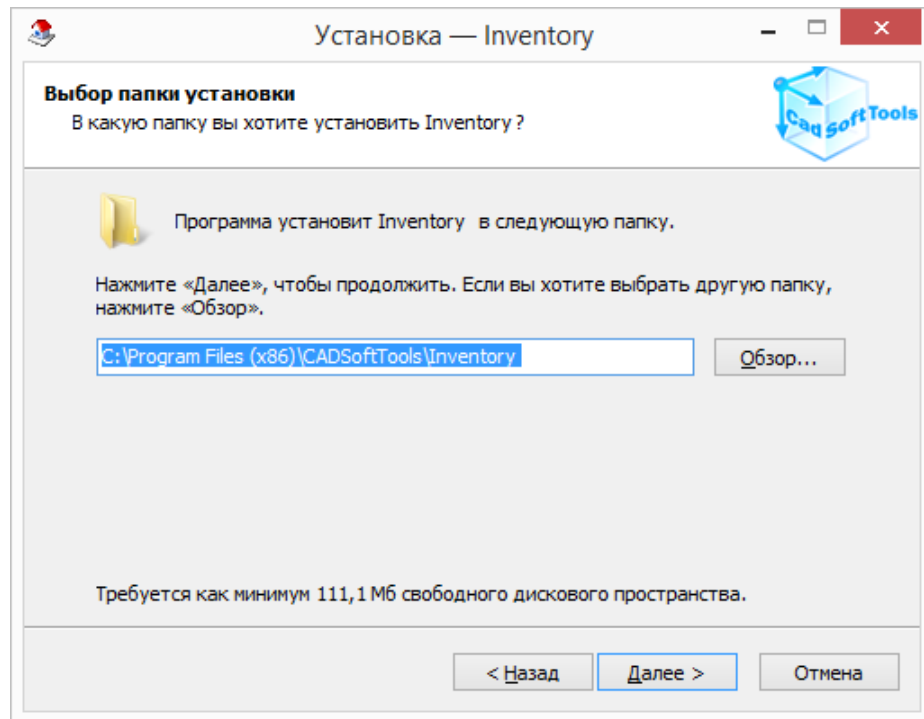

« ».

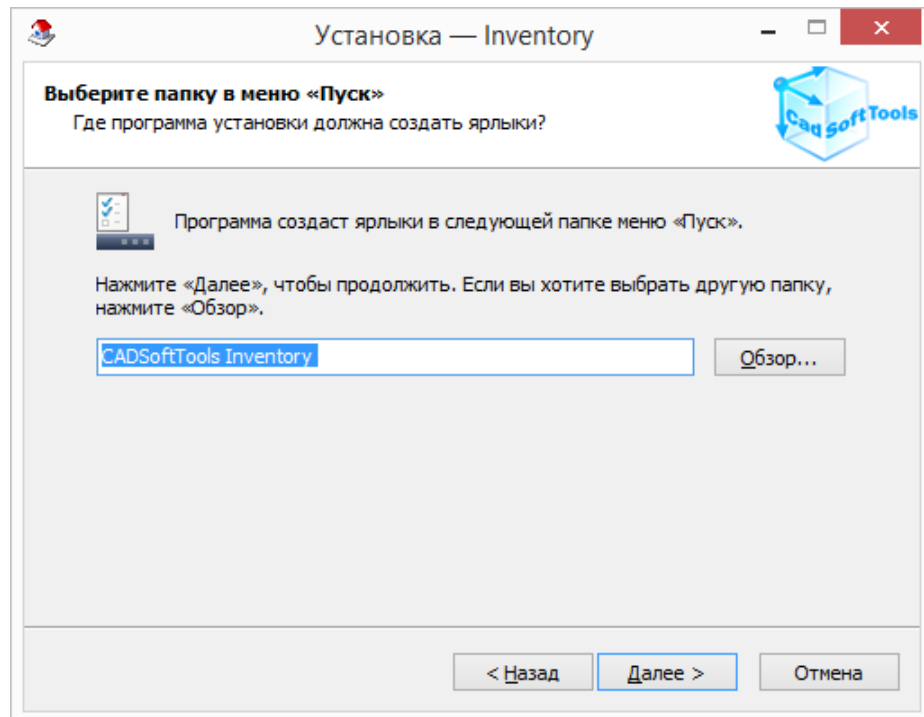

Inventory.

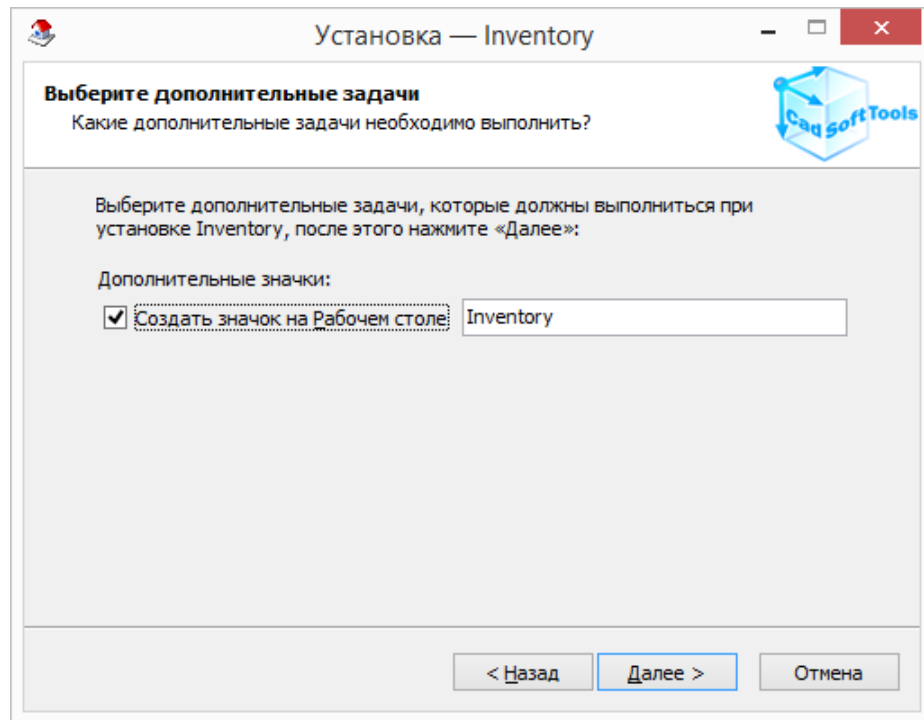

dx
dx

Inventory
Inventory.

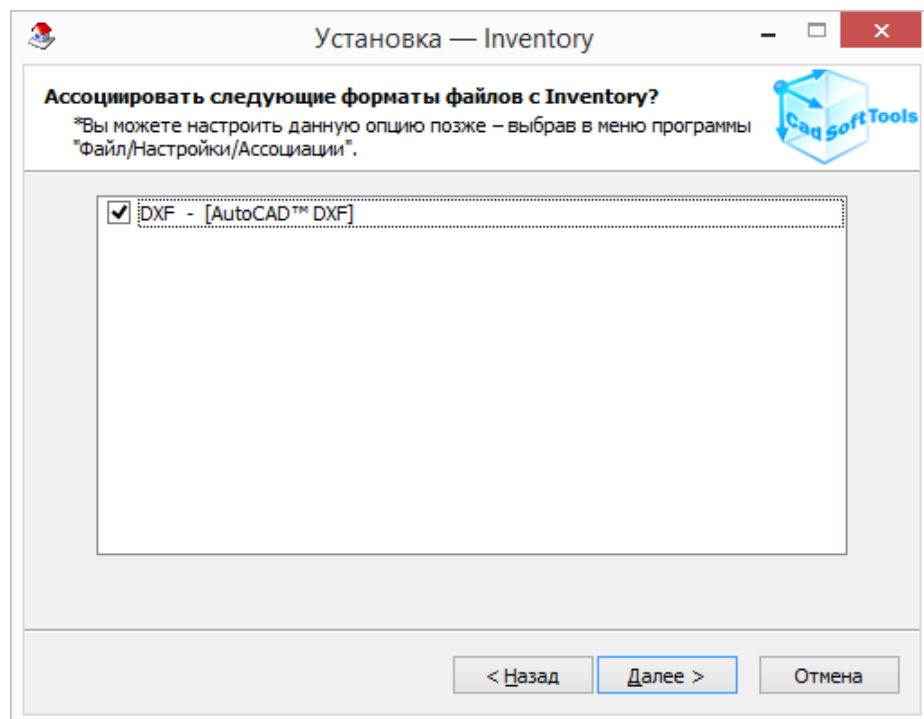

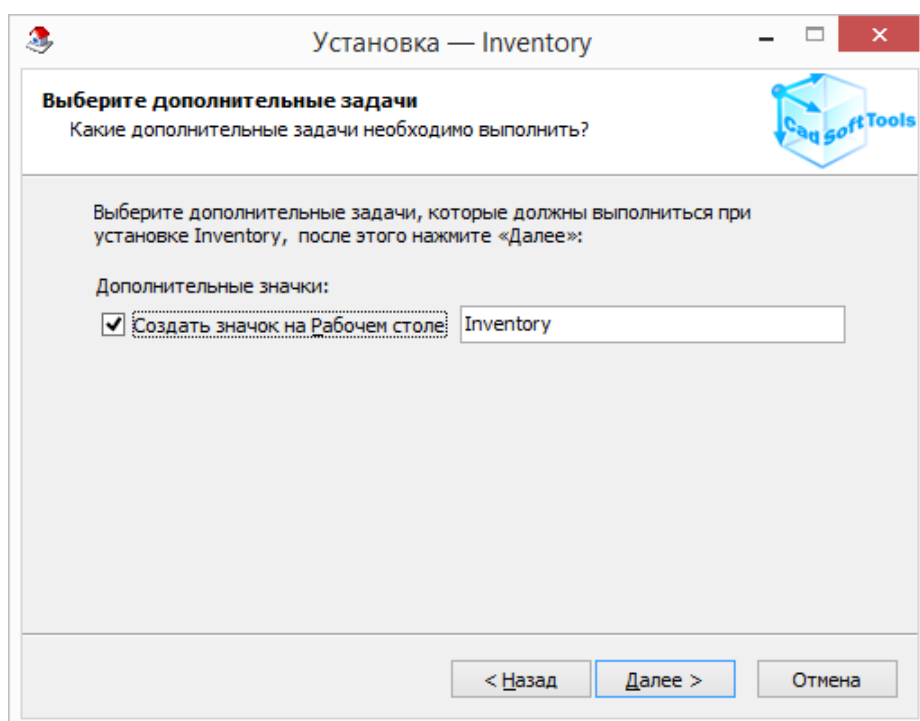

« ».

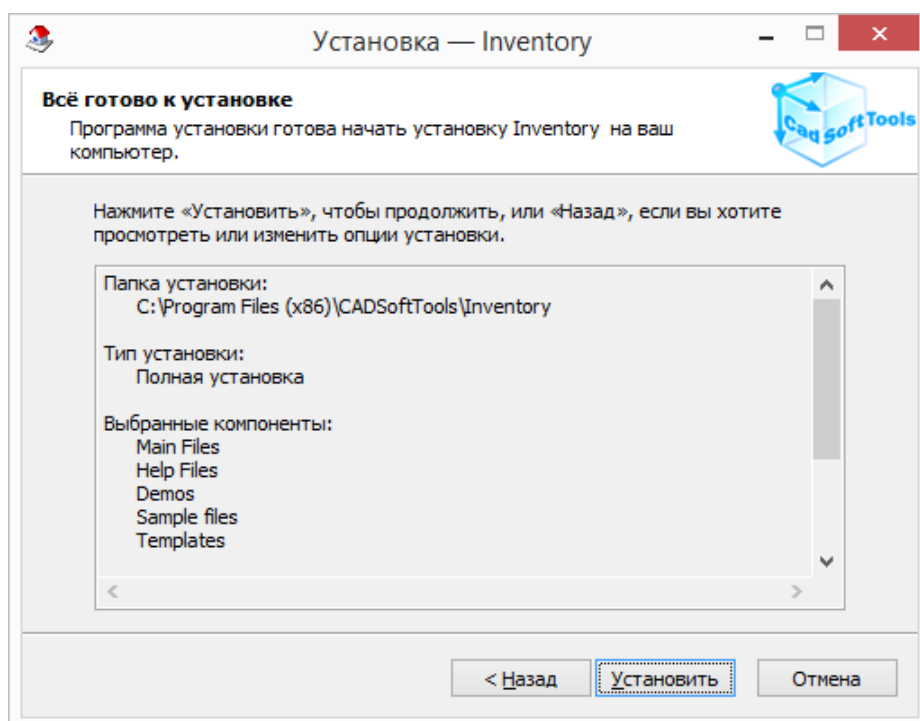

2 Inventory 14

Inventory 14

- CADSoftTools Inventory 14, - Inventory 14,

3

- **Classes.dxf** -
- **Meters.dxt, Millimeters.dxt** -
- **Classifiers.xml** -
- **MapEntities.xml** -
- **Settings.ini** -
- **DefaultFileDescription.xml** - « ».

Inventory

1. **C:\ProgramData\CadSoftTools**
2. **:\User\User\AppData\Roaming\CADSoftTools**
3. **:\User\User\Documents\Inventory 14**
4. **:\Program Files(x86)\Common Files\CADSoftTools\Inventory 14\Plugins**

Inventory 14.

1. **C:\Users\User\Documents\Inventory 14\...**
2. **C:\Users\User\AppData\Roaming\CADSoftTools\Inventory 14**

Settings.ini

Settings.ini
pData\Roaming\CADSoftTools\Inventory 14\

Inventory.

:\Users\User\Ap-

Inventory

Settings.ini,